

# **CAM570**

## **Conference Camera**

**Quick Start Guide | 快速使用指南**

**快速使用指南 | クイック・ガイド**

**빠른 시작 가이드 | Guide Rapide**

**Guía rápida | Panduan Memulai Cepat**

English.....	1
繁體中文.....	8
简体中文.....	15
日本語.....	22
한국어.....	29
Français.....	36
Español .....	43
Indonesia.....	58

### **Federal Communications Commission Statement**

NOTE: This equipment has been tested and found to comply with the limits for a Class A digital device, pursuant to part 15 of the FCC Rules. These limits are designed to provide reasonable protection against harmful interference when the equipment is operated in a commercial environment. This equipment generates, uses, and can radiate radiofrequency energy and, if not installed and used in accordance with the instruction manual, may cause harmful interference to radio communications. Operation of this equipment in a residential area is likely to cause harmful interference in which case the user will be required to correct the interference at his own expense.

FCC Caution: Any changes or modifications not expressly approved by the party responsible for compliance could void the user's authority to operate this equipment.

This device complies with part 15 of the FCC Rules.

Operation is subject to the following two conditions:

- (1) This device may not cause harmful interference, and
- (2) this device must accept any interference received, including interference that may cause undesired operation.

This Class A digital apparatus complies with Canadian ICES-003. Cet appareil numérique de la classe A est conforme à la norme NMB-003 du Canada.

### **Warning**

This is a class A product. In a domestic environment this product may cause radio interference in which case the user may be required to take adequate measures.

### **Caution**

Risk of explosion if battery is replaced by an incorrect type. Dispose of used batteries according to the instructions.

### **PSTI Statement of Compliance**

Please refer to the following website: <https://www.aver.com/product-security-advisory>

### **VCCI-A**

この装置は、クラス A 機器です。この装置を住宅環境で使用すると電波妨害を引き起こすことがあります。この場合には使用者が適切な対策を講ずるよう要求されることがあります。

(注)本製品同梱の電源ケーブルは、本製品同梱の電源アダプタでのみ使用してください。  
本製品同梱の電源ケーブルは、他の電気機器では使用できません。

### 사 용 자 안 내 문

이 기기는 업무용 환경에서 사용할 목적으로 적합성평가를 받은 기기로서 가정용 환경에서 사용하는 경우 전자파간섭의 우려가 있습니다.

※ 사용자 안내문은 "업무용 방송통신기자재"에만 적용됩니다.

기종별	사용자안내문
A 급 기기 (업무용 방송통신기자재)	이 기기는 업무용(A 급) 전자파적합기기로서 판매자 또는 사용자는 이 점을 주의하시기 바라며, 가정외의 지역에서 사용하는 것을 목적으로 합니다.

### 警告

為避免電磁干擾，本產品不應安裝或使用於住宅環境。

### 遙控器電池安全資訊

- 請將電池存放在涼爽與乾燥的位置。
- 不要將電量用盡的電池棄置在家庭廢棄物中。請將電池棄置在特定回收處，或送回原購買的商店。
- 如果長時間不使用電池，請將其取出。電池漏液與腐蝕可能會損壞遙控器，請以安全方式棄置電池。
- 不可混用新舊電池。
- 不可混用不同類型的電池：鹼性、標準（碳鋅）或可充電（鎳鎘）電池。
- 不可將電池棄置於火源中。
- 請勿嘗試讓電池端子短路。

## **COPYRIGHT**

© 2025 AVer Information Inc. All rights reserved. | December 18, 2025

The information contained in this documentation is subject to change without notice.

### **Contact Information**

#### **Headquarters**

AVer Information Inc.  
8F, No.157, Da-An Rd.,  
Tucheng Dist., New Taipei City  
236042, Taiwan  
Tel: +886 (2) 2269 8535

#### **USA Branch Office**

AVer Information Inc., Americas  
44061 Nobel Drive, Fremont,  
CA 94538, USA  
Tel: +1 (408) 263 3828  
Toll-free: +1 (877) 528 7824

#### **Europe Branch Office**

AVer Information Europe B.V.  
Westblaak 134, 3012 KM,  
Rotterdam, The Netherlands  
Tel: +31 (0) 10 7600 550

#### **Japan Branch Office**

アバー・インフォメーション株式会社  
〒160-0023 日本東京都新宿区  
西新宿 3-2-26 立花新宿ビル 7  
階  
Tel: +81 (0) 3 5989 0290  
お客様サポートセンター(固定電  
話のみ): +81 (0) 120 008 382

#### **Vietnam Branch Office**

Công ty TNHH AVer Information  
(Việt Nam)  
Tầng 5, 596 Nguyễn Đình  
Chiểu, P.3, Quận 3, Thành phố  
Hồ Chí Minh 700000, Việt Nam  
Tel: +84 (0) 28 22 539 211  
Hỗ trợ kỹ thuật: +84 (0) 90 70  
080 77

#### **Korea Office**

한국 에버 인포메이션 (주)  
서울시 종로구 새문안로 92  
(신문로 1 가,  
광화문오피시아빌딩) 1831,  
1832 호  
Tel: +82 (0) 2 722 8535

## Package Contents



CAM570

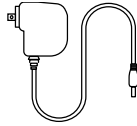

Power Adapter &amp; Power Plug

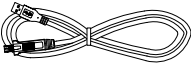
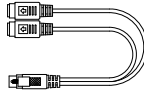

Remote Control

AAA Battery (x2)  
(US only)USB 3.1 Type-B to  
Type-A Cable (3m)Mini Din 9 to Mini Din 8  
RS-232 Adapter Cable

HDMI Cable (3m)

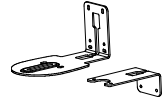
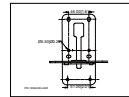
Wall Mount  
Bracket (x2)M4 x 8mm  
Wall Mount Screw (x2)

Drill Template

1/4"-20 L=7.5mm  
Tripod Screw (x2)

## Optional Accessories

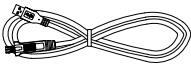
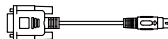
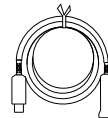
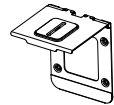
USB 2.0 Type-B to Type-A  
Cable (5m)Mini Din 8 to D-Sub 9  
CableUSB 3.1 Extender  
10m/20m/30m

Foldable TV Mount



Ceiling Mount

\* Optional Accessories will vary depending on the country where it is sold.

\*\* This is a dual lens camera and doesn't support upside down installation. To mount on ceiling, please purchase ceiling mount kit from AVer.

## Parts Info

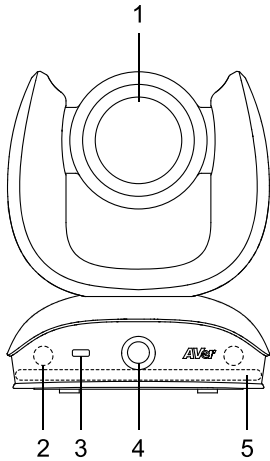

1. Main Lens  
Optical zoom
2. IR Sensors
3. Status LED
4. AI Lens  
95° field of view
5. Microphone Array  
For audio tracking only, can't be used as a video conference audio source

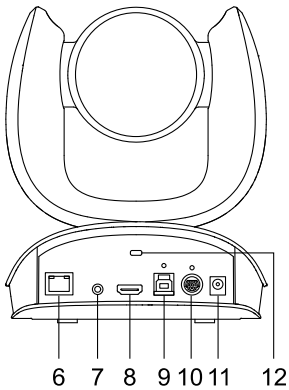

6. PoE 802.3at Port
7. Audio Input Port
8. HDMI Port
9. USB 3.1 Type-B Port
10. RS-232 In/Out Port
11. DC Power Jack
12. Kensington Lock

# LED Indicator

Color	Status
Solid red	Start-up
Solid orange	Standby
Solid blue	Streaming video
Flashing blue for 2 seconds	Gesture control is turned on
Flashing blue for 4 seconds	Performing a gesture command

## Installation

1. Connect the camera to the power outlet.

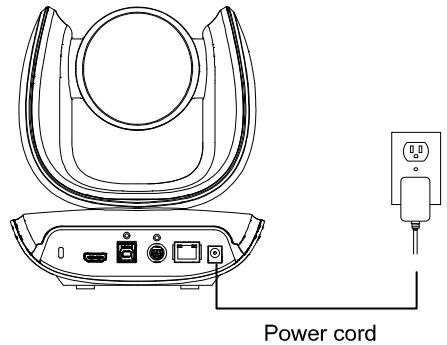

2. Connect the necessary cables.

### [Notes]

- Secure the USB and RS-232 cables with attached screws.
- Make sure the cable is well connected to the connector on the camera before securing the cable.

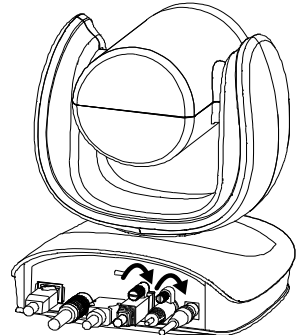

**3. Connect the camera to the computer/laptop.**

**[Notes]**

- Use the USB 3.0 cable included in the package.
  - CAM570 has the USB 3.1 port which is USB 2.0 compatible.
- Maximum resolution/fps for USB 2.0 and USB 3.1 port are shown below.

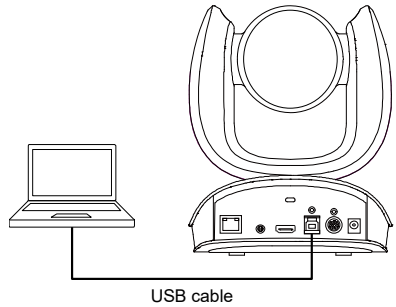

USB 2.0		USB 3.1		HDMI
YUV	M-JPEG	YUV	M-JPEG	
- 640x480 or less resolution, up to 30fps - 720p, up to 10fps	- 1080p/60fps	- Up to 1080p/30fps - 720p/60fps	- Up to 4k/30fps - 1080p/60fps	- 1080p/60fps - 1080p/30fps

**4. AI lens is used to detect participants within its 95 degree field of view to trigger optical zoom lens to track people in the room. Please don't put the camera on table because the AI lens view will be blocked. The suggested installation height is at least 1.5m.**

Users can see AI lens preview image in Room Management, IP webpage or HDMI out to check camera installation location.

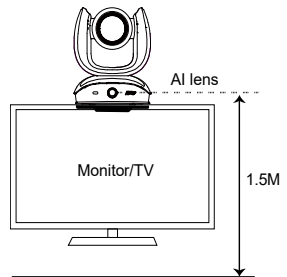

**5. Connect the Ethernet cable for IP streaming and remote camera control.**

**[Note]**

- To ensure stability of IP video streaming, please use CAT 5e FTP cable.

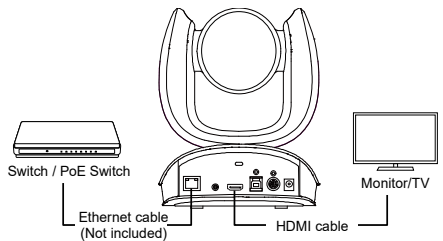



**6. Connect an HDMI cable to a TV monitor to have instant live video.**

**[Notes]**

- HDMI port only supports 1080p resolution.
- If you select RTSP/RTMP resolution up to 4k resolution, the HDMI out streaming will be disabled.

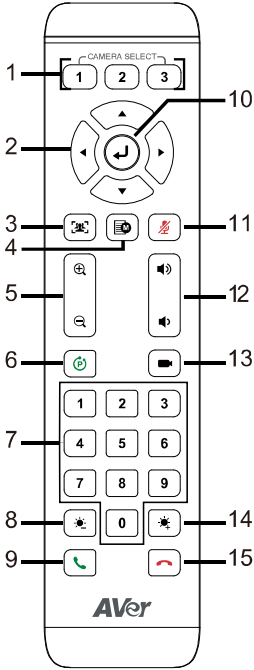
# Remote Control



Name	Function
1. Camera Select	No selection is required by default to operate the camera. <ul style="list-style-type: none"> <li>To assign a number to a camera, go to <b>Setting</b> &gt; <b>Camera Binding</b> on the web interface or in Room Management.</li> </ul>
2. Pan-Tilt Control	Pan and tilt direction control.
3. SmartFrame	Press to frame entire group on screen. Press and hold to cycle through tracking modes. <ul style="list-style-type: none"> <li>To hide the SmartFrame icon, go to <b>Setting</b> &gt; <b>On-Screen Menu</b> &gt; <b>Off</b> on the web interface or in Room Management.</li> </ul>
4. OSD Menu	<ul style="list-style-type: none"> <li>Open or close the OSD menu during HDMI output.</li> <li>Press and hold to switch between the main lens and the AI lens during HDMI output.</li> </ul>
5. Zoom In/Out	Zoom in or out.
6. Preset	<ul style="list-style-type: none"> <li>To save a preset: Press and hold <b>Preset</b>  until save message appears on screen, then press a <b>Number (0-9)</b>.</li> <li>To load a preset: Press and hold <b>Preset</b> , then press a <b>Number (0-9)</b>.</li> </ul>
7. Number Pad	
8. Brightness -	Decrease the image brightness.
9. Call/Answer	N/A
10. Enter	<ul style="list-style-type: none"> <li>Confirm a selection.</li> <li>Display current AI function on closed caption.</li> </ul>
11. Mute	N/A
12. Volume	N/A
13. Load Preset	With each press, cycle through defined presets.
14. Brightness +	Increase the image brightness.
15. Hang Up	N/A

## Wall Mount Installation

1. Use the drilling paper included in the package to drill the holes in the wall where the user wants to mount the camera.
2. Use the screws (not included) to secure the L-mount bracket **A** on the wall.
  - For cement wall: M4 x20mm self-tapping screws (x4) + Plastic conical anchor
  - For wooden wall: M4 x20mm self-tapping screws (x4)
3. Then, assemble the L-mount brackets **A** + **B** with 2 screws (M4 x8mm, included in the package).
4. After assembling the L-mount brackets, use the screws (not included) to secure the lower part of L-mount brackets on the wall.
  - For cement wall: M4 x20mm self-tapping screws (x2) + Plastic conical anchor
  - For wooden wall: M4 x20mm self-tapping screws (x2)
5. Pass the cables through the hole on the L-mount brackets and connect the cables to corresponding connection ports.
6. Use the remaining screws (1/4"-20 L=7.5mm, included in the package) to secure the camera on the L-mount brackets.

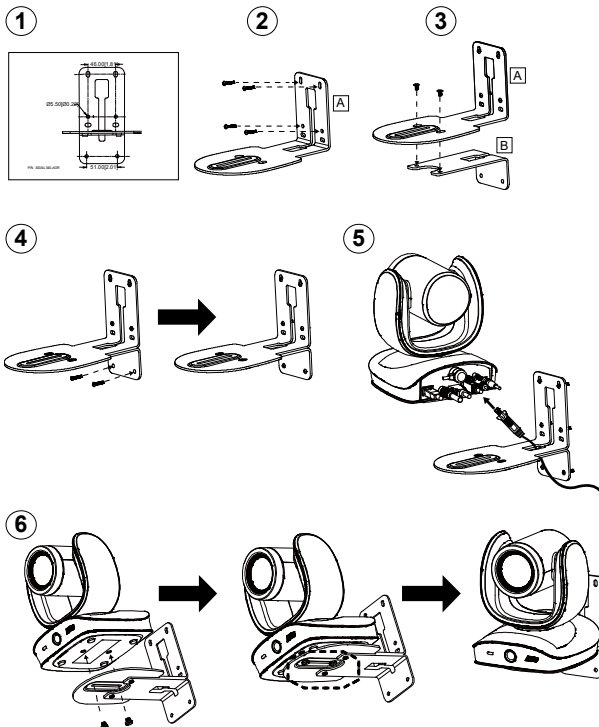

## Making a Video Call

The CAM570 is a plug-n-play device. Open your video conferencing software and select the CAM570 for **Video**.

## Configure Settings on Room Management

1. Download and install Room Management (formerly PTZApp 2) to your computer from AVer Download Center. (<https://www.aver.com/download-center>) and launch the software.
2. Connect your device to your computer using the included USB cable. You device should appear under the **Device Control** page.
3. Click **Setting** to control audio and video settings.  
For additional information, please refer to the Room Management user manual.

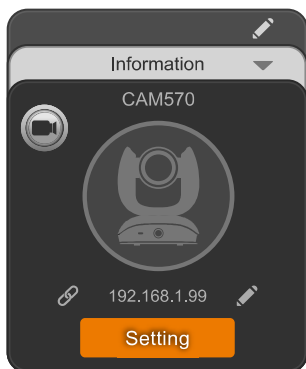

## 包裝內容物



CAM570

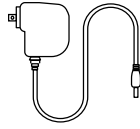

電源變壓器  
及電源插頭



遙控器



AAA 電池 (x2)  
(僅限美國)

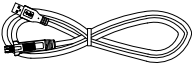

USB 3.1 Type-B 轉  
Type-A 轉接線 (3m)

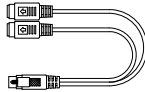

Mini Din 9 轉 Mini Din 8  
RS-232 轉接線



HDMI 傳輸線 (3m)

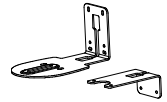

壁掛安裝支架 (x2)

1

M4 x 8mm  
壁掛螺絲 (x2)



1/4"-20 L=7.5mm  
三腳架螺絲 (x2)

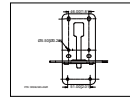

鑽孔紙

## 選購配件

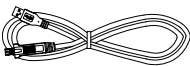

USB 2.0 Type-B 轉  
Type-A 轉接線(5m)



Mini Din 8 轉 D-Sub 9  
轉接線

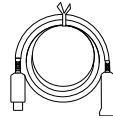

USB 3.1 延長線  
10m/20m/30m

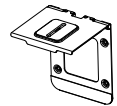

折疊式電視支架



懸吊式安裝支架

\*選購配件會因銷售國家而有所不同。

\*\*請勿倒裝本款雙鏡頭攝影機。如需吊頂式安裝，請向 AVer 洽購相關套件。

## 部位名稱

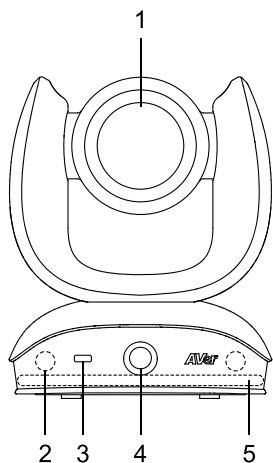

1. 主鏡頭  
光學變焦
2. IR 感測器
3. LED 狀態指示燈
4. AI 鏡頭  
95° 視野
5. 麥克風陣列  
僅供聲音追蹤，無法作為視訊會議音訊來源

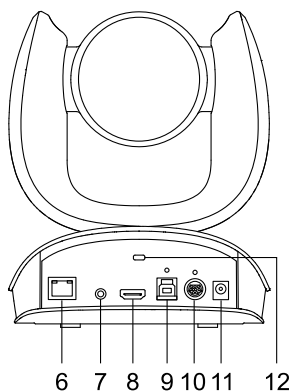

6. PoE 802.3at 連接埠
7. 音訊輸入埠
8. HDMI 連接埠
9. USB 3.1 Type-B 連接埠
10. RS-232 輸入/輸出連接埠
11. DC 電源插孔
12. Kensington 防盜孔

## LED 指示燈

顏色	狀態
紅燈恆亮	開機
橙燈恆亮	待機
藍燈恆亮	傳輸視訊
藍燈閃爍 2 秒	開啟手勢控制功能
藍燈閃爍 4 秒	執行手勢命令

## 設備連接

1. 將攝影機連接至電源插座。

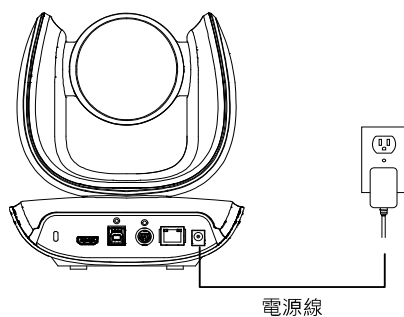

2. 連接必要的纜線。

[注意]

- 請用隨附的螺絲固定 USB 和 RS232 纜線。
- 固定纜線之前，請確保纜線已正確連接到攝影機上的連接埠。

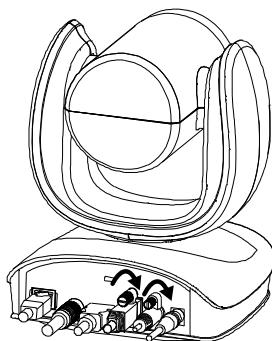

3. 將攝影機連接到電腦/筆記型電腦。

[注意]

- 請使用包裝中隨附的 USB 3.0 連接線。
  - CAM570 具有 USB 3.1 連接埠，可與 USB 2.0 相容。
- USB 2.0 和 USB 3.1 連接埠的最大解析度 /fps 如下所示。

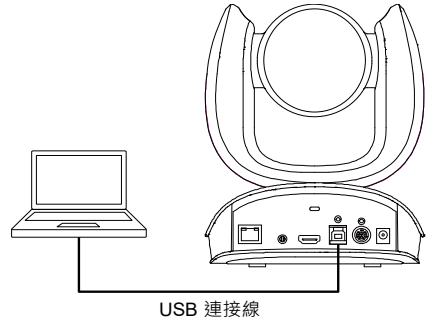

USB 2.0		USB 3.1		HDMI
YUV	M-JPEG	YUV	M-JPEG	
- 640x480 或更低解析度，最高 30fps - 720p，最高 10fps	- 1080p/60fps	- 最高達 1080p/30fps - 720p/60fps	- 最高達 4k/30fps - 1080p/60fps	- 1080p/60fps - 1080p/30fps

4. AI 鏡頭可偵測 95 度視野內的人員，並觸發光學變焦鏡頭，以追蹤室內人員。請勿將攝影機擺在桌上，以免妨礙 AI 鏡頭的視野。建議安裝高度至少為 1.5 公尺。
- 使用者可在 Room Management、IP 網頁或 HDMI 輸出中檢視 AI 鏡頭預覽影像，以檢查攝影機安裝位置。

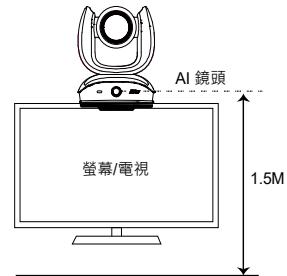

5. 連接乙太網路纜線以進行 IP 串流傳輸和遠端鏡頭控制。

[注意]

- 為確保 IP 視訊串流的穩定性，請使用 CAT 5e FTP 纜線。

6. 將 HDMI 傳輸線連接至電視螢幕，以取得即時直播視訊。

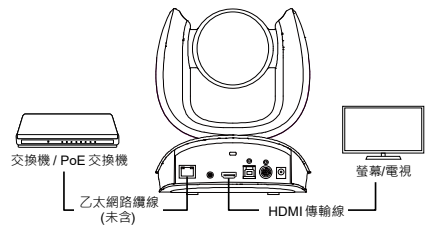

[注意]

- HDMI 埠僅支援 1080p 解析度。
- 若您所選擇的 RTSP/RTMP 解析度達 4k 解析度，則 HDMI 輸出串流功能將停用。

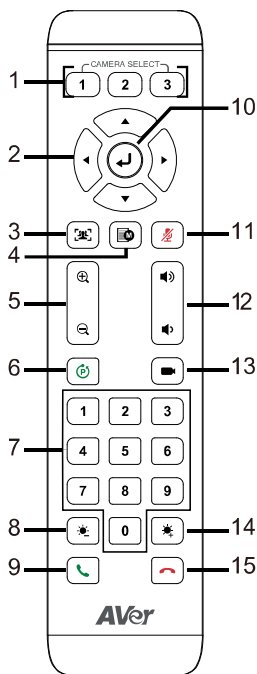

## 遙控器



名稱	功能
1. 攝影機選擇鍵	<p>預設不須選擇即可操作攝影機。</p> <ul style="list-style-type: none"> <li>若要指定號碼，開啟攝影機網頁介面或 Room Management：設定 &gt; 攝影機綁訂。</li> </ul>
2. 水平垂直控制	水平垂直移動。
3. SmartFrame (智慧對焦)	<p>按下可手動將畫面中所有人集體框選起來。按住可切換追蹤模式。</p> <ul style="list-style-type: none"> <li>開啟 SmartFrame 時，畫面會出現 SmartFrame 圖示 。如需隱藏圖示，開啟攝影機網頁介面或 Room Management：設定 &gt; 螢幕顯示預設點設定/呼叫資訊 &gt; 關閉。</li> </ul>
4. OSD 選單	<ul style="list-style-type: none"> <li>使用 HDMI 輸出時，開啟或關閉 OSD 選單。</li> <li>使用 HDMI 輸出時，按住以切換主鏡頭或 AI 鏡頭。</li> </ul>
5. 放大/縮小	放大或縮小影像。
6. 預設點	<ul style="list-style-type: none"> <li>儲存預設點：按住預設點  直到螢幕顯示儲存訊息，再按下數字鍵 (0-9)。</li> <li>載入預設點：按住預設點 ，再按下數字鍵 (0-9)。</li> </ul>
7. 數字鍵	
8. 亮度 -	降低影像亮度。
9. 撥打/接聽	N/A
10. 確認	<ul style="list-style-type: none"> <li>確認選項。</li> <li>以字幕顯示目前的智能功能。</li> </ul>
11. 靜音	N/A
12. 音量	N/A
13. 載入預設點	依序載入已定義的預設點。
14. 亮度 +	增加影像亮度。
15. 掛斷	N/A

## 壁掛安裝

1. 使用包裝中隨附的鑽孔紙在使用者要安裝鏡頭的牆壁上鑽孔。
2. 使用螺絲(未含)將 L 型安裝支架 **A** 固定在牆上。
  - 水泥牆：M4 x 20 mm 自攻螺絲(x4)+ 塑膠錐形錨
  - 木牆：M4 x 20 mm 自攻螺絲(x4)
3. 然後，用 2 個螺絲(M4 x 8 mm，內含在包裝中)組裝 L 型安裝支架 **A** + **B**。
4. 完成組裝 L 型安裝支架後，使用螺絲(未含)將 L 型安裝支架的下部固定在牆上。
  - 水泥牆：M4 x 20 mm 自攻螺絲(x2)+ 塑膠錐形錨
  - 木牆：M4 x 20 mm 自攻螺絲(x2)
5. 將纜線穿過 L 型安裝支架上的孔，然後將纜線連接到相應的連接埠。
6. 使用剩餘的螺絲 (1/4" - 20 L = 7.5 mm，內含在包裝中) 將鏡頭固定在 L 型安裝支架上。

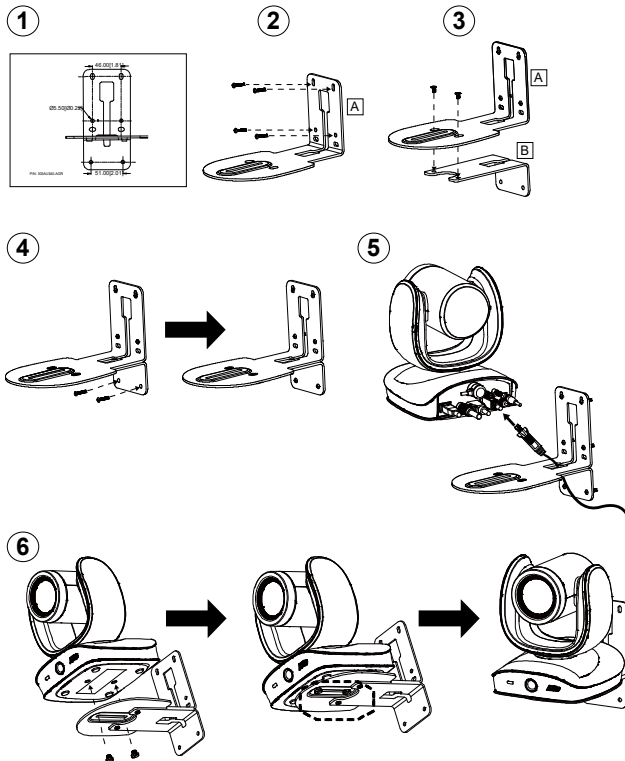

## 撥打視訊電話

CAM570 裝置可隨插即用。開啟視訊會議軟體，將視訊設為 CAM570。

## 使用 Room Management 調整設定

1. 從 AVer 下載中心 (<https://www.aver.com/download-center>) 下載並安裝 Room Management (原 PTZApp 2) 至您的電腦，然後開啟軟體。
2. 使用隨附的 USB 連接線將裝置連接至電腦。您的裝置會出現在 **Device Control** 分頁。
3. 按一下**設定**來調整音訊和視訊設定。  
更多資訊請參閱 Room Management 使用手冊。

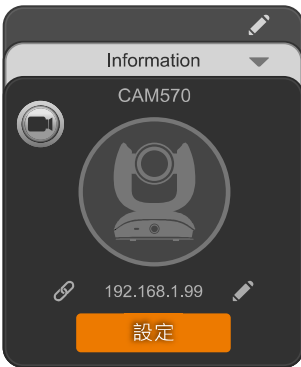

## 包装内容物



CAM570

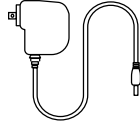

电源变压器  
及电源插头



遥控器



AAA 电池 (x2)  
(仅限美国)

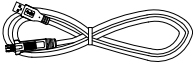

USB 3.1 Type-B 转  
Type-A 转接线 (3m)

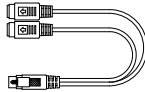

Mini Din 9 转 Mini Din 8  
RS-232 转接线



HDMI 传输线 (3m)

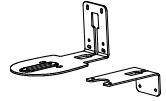

壁挂安装支架 (x2)

M4 x 8mm  
壁挂螺丝 (x2)



1/4"-20 L=7.5mm  
三脚架螺丝 (x2)

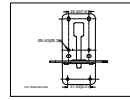

钻孔纸

## 選購配件



USB 2.0 Type-B 转  
Type-A 转接线(5m)



Mini Din 8 转 D-Sub 9  
转接线

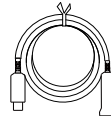

USB 3.1 延长线  
10m/20m/30m

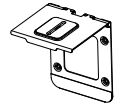

折迭式电视支架



悬吊式安装支架

\* 可选配件会因销售国家而有所不同。

\*\* 请勿颠倒安装本款双镜头摄影机。如需吊顶式安装，请向 Aver 洽购相关套件。

## 部位名称

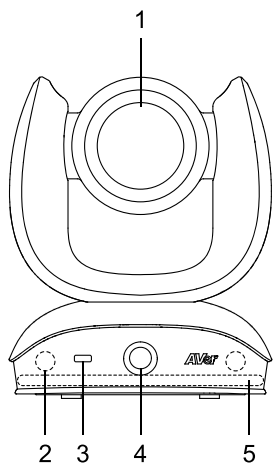

1. 主镜头  
光学变焦
2. IR 传感器
3. LED 状态指示灯
4. AI 镜头  
95° 视野
5. 麦克风数组  
仅供声音追踪·无法作为视频会议音讯来源

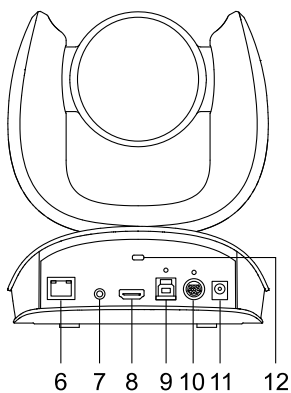

1. PoE 802.3at 端口
2. 音讯输入端口
3. HDMI 端口
4. USB 3.1 Type-B 端口
5. RS-232 输入/输出端口
6. DC 电源插孔
7. Kensington 防盗孔

## LED 指示灯

颜色	状态
红灯恒亮	开机
橙灯恒亮	待机
蓝灯恒亮	传输视讯
蓝灯闪烁 2 秒	开启手势控制功能
蓝灯闪烁 4 秒	执行手势命令

## 安装

1. 将摄影机与电源插座相连接。

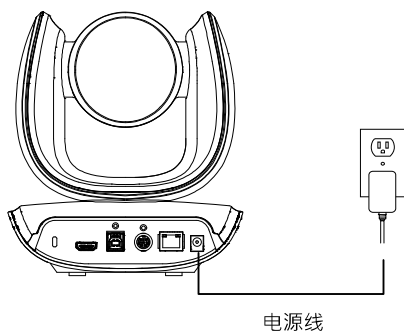

2. 连接必要的缆线。

### [注]

- 用所附螺丝固定好 USB 和 RS232 线。
- 固定线缆前确保缆线与摄影机上的接口牢固连接。

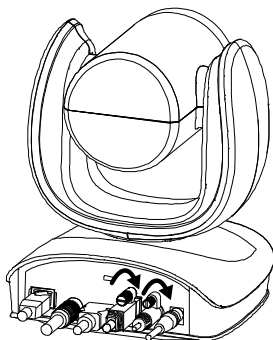

3. 将摄影机与电脑/笔记本电脑连接好。

[注]

- 请使用包装内所提供的 USB 3.0 线。
- CAM570 摄影机配有与 USB 2.0 兼容的 USB 3.1 接口。

以下给出针对 USB 2.0 和 USB 3.1 接口的最大分辨率/fps。

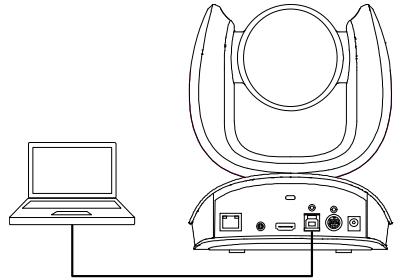

USB 线缆

USB 2.0		USB 3.1		HDMI
YUV	M-JPEG	YUV	M-JPEG	
- 640x480 或更低解析度，最高 30fps - 720p，最高 10fps	- 1080p/60fps	- 最高达 1080p/30fps - 720p/60fps	- 最高达 4k/30fps - 1080p/60fps	1080p/60fps 1080p/30fps

4. AI 镜头可侦测 95 度视野内的人员，并触发光学变焦镜头，以追踪室内人员。请勿将摄影机摆在桌上，以免妨碍 AI 镜头的视野。建议安装高度至少为 1.5 公尺。

使用者可在 Room Management、IP 网页或 HDMI 输出中检视 AI 镜头预览影像，以检查摄影机安装位置。

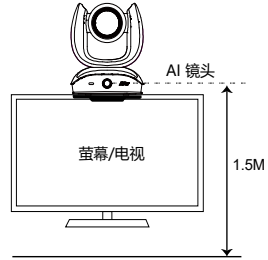

5. 连接以太网线缆，用于 IP 影像串流和摄影机遥控。

[注]

- 请使用 CAT 5e FTP 线缆以确保 IP 视频串流的稳定性。

6. 将 HDMI 传输线连接至电视萤幕，以取得即时直播视讯。

[注]

- HDMI 埠仅支援 1080p 解析度。
- 若您所选择的 RTSP/RTMP 解析度达 4k 解析度，则 HDMI 输出串流功能将停用。

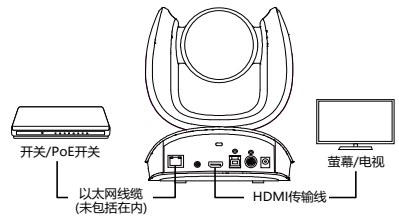

## 遥控器

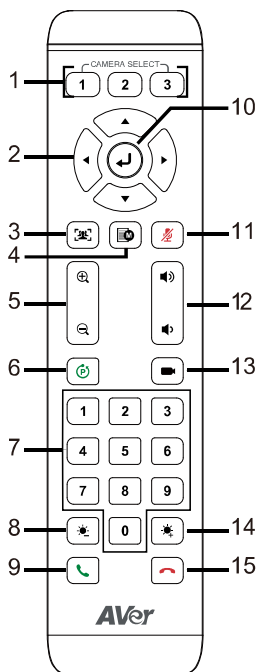

名称	功能
1. 摄影机选择键	<p>预设无须选择即可操作摄影机。</p> <ul style="list-style-type: none"> <li>若要指定号码，开启摄影机网页接口或 Room Management：设定 &gt; 摄影机绑定。</li> </ul>
2. 水平垂直控制	水平垂直移动。
3. SmartFrame (智慧对焦)	<p>按下可手动将画面中所有人集体框选起来。按住可切换追踪模式。</p> <ul style="list-style-type: none"> <li>开启 SmartFrame 时，画面会出现 SmartFrame 图示 。如需隐藏图标，开启摄影机网页接口或 Room Management：设定 &gt; 屏幕显示默认点设定/呼叫信息 &gt; 关闭。</li> </ul>
4. OSD 选单	<ul style="list-style-type: none"> <li>使用 HDMI 输出时，开启或关闭 OSD 选单。</li> <li>使用 HDMI 输出时，按住以切换主镜头或 AI 镜头。</li> </ul>
5. 放大/缩小	放大或缩小影像。
6. 预设点	<ul style="list-style-type: none"> <li>储存预设点：按住预设点  直到屏幕显示储存讯息，再按下数字键 (0-9)。</li> </ul>
7. 数字键	<ul style="list-style-type: none"> <li>载入预设点：按住预设点 ，再按下数字键 (0-9)。</li> </ul>
8. 亮度 -	降低影像亮度。
9. 拨打/接听	N/A
10. 确认	<ul style="list-style-type: none"> <li>确认选项。</li> <li>以字幕显示目前的智能功能。</li> </ul>
11. 静音	N/A
12. 音量	N/A
13. 载入预设点	依序加载已定义的预设点。
14. 亮度 +	增加影像亮度。
15. 挂断	N/A

## 壁挂安装

1. 使用包装中随附的钻孔纸在使用者要安装镜头的墙壁上钻孔。
2. 使用螺丝(未含)将 L 型安装支架 **A** 固定在墙上。
  - 水泥墙：M4 x 20 mm 自攻螺丝(x4)+塑料锥形锚
  - 木墙：M4 x 20 mm 自攻螺丝(x4)
3. 然后，用 2 个螺丝(M4 x 8 mm，内含在包装中)组装 L 型安装支架 **A** + **B**。
4. 完成组装 L 型安装支架后，使用螺丝(未含)将 L 型安装支架的下部固定在墙上。
  - 水泥墙：M4 x 20 mm 自攻螺丝(x2)+塑料锥形锚
  - 木墙：M4 x 20 mm 自攻螺丝(x2)
5. 将缆线穿过 L 型安装支架上的孔，然后将缆线连接到相应的端口。
6. 使用剩余的螺丝 (1/4" - 20 L = 7.5 mm，内含在包装中) 将镜头固定在 L 型安装支架上。

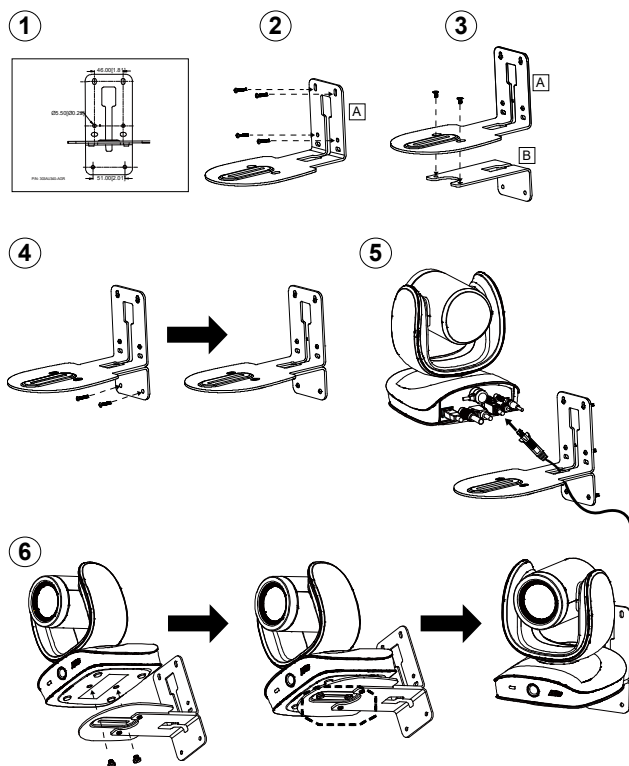

## 拨打视讯电话

CAM570 装置可即插即用。开启视频会议软件，将视讯设为 CAM570。

## 使用 Room Management 调整设定

1. 从 AVer 下载中心 (<https://www.aver.com/download-center>) 下载并安装 Room Management (原 PTZApp 2) 至您的计算机，然后开启软件。
2. 使用随附的 USB 连接线将装置连接至计算机。您的装置会出现在 **Device Control** 分页。
3. 单击**设定**来调整音频和视讯设定。  
更多信息请参阅 **Room Management 使用手册**。



## パッケージ内容

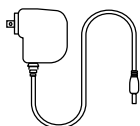
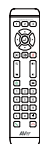

CAM570

電源アダプタ  
電源プラグ

赤外線 操作リモコン

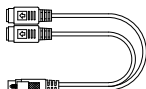
単 4 形電池 (x2)  
(米国のみ)USB 3.1 ケーブル (3 m)  
Type-B / Type-AMini DIN 9 to Mini DIN 8  
RS232 変換アダプタ

HDMI ケーブル(3 m)

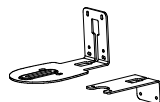

壁設置用マウント (x2)

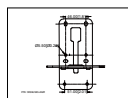
M4 x 8mm  
取り付けネジ (x2)1/4"-20 L=7.5mm  
固定用ネジ (x2)

穴開け台紙

## オプション販売品

USB 2.0 ケーブル (5 m)  
Type-A/Type-B

Mini DIN 8 - D-Sub 9 ケーブル

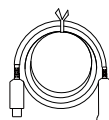
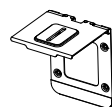
USB 3.1 延長ケーブル  
10 m/20 m/30 m

ヒンジ型 TV 取付金具

天井取付マウント  
(支柱型)\*

\*本製品はデュアルレンズカメラであり、上下反転の設置には対応していません。天井に設置する場合は、AVer の天井取付キットをご購入ください。

## 各部名称

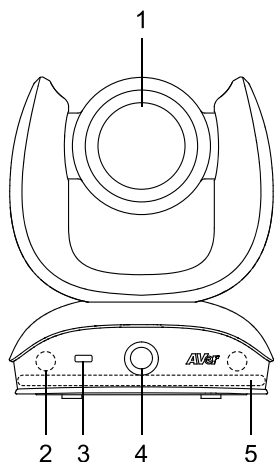

1. メインレンズ  
光学ズーム
2. 赤外線受光部
3. 状態表示 LED
4. AIレンズ  
視野角 95°
5. マイクアレイ  
音声トラッキング専用(ビデオ会議用音声入力としては使用できません)

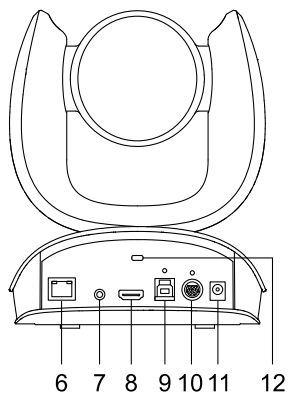

6. PoE 802.3at LAN 端子
7. オーディオ入力端子
8. HDMI 出力端子
9. USB 3.1 Type-B 端子
10. RS-232 入出力端子
11. DC 電源差込口
12. Kensington ロック

## 状態表示 LED

色	状態
赤点灯	起動中
オレンジ点灯	スタンバイ
青点灯	映像配信中
青 2 秒点滅	ジェスチャー操作が有効
青 4 秒点滅	ジェスチャーコマンドを実行中

## 機器の設置

1. 付属電源アダプタを使用し、カメラへ給電します。

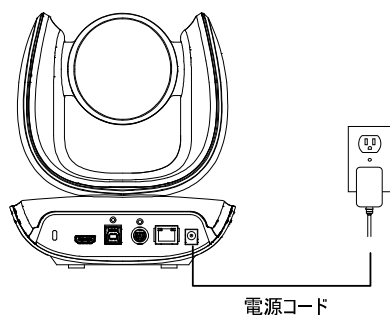

2. 各ケーブルを接続します。

### [注]

- USB・RS232 ケーブルは付属ネジを使用し固定します。
- ケーブルをネジで固定する前に、各ケーブルがカメラの端子に正しく接続されていることを確認してください。

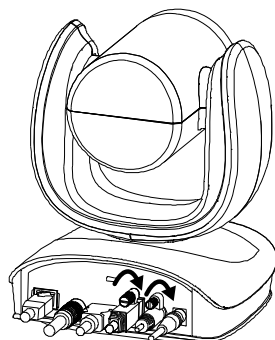

### 3. カメラとパソコンを USB ケーブルで接続します。

#### [注]

■ パッケージ同梱の USB 3.0 ケーブルを使用します。

■ CAM570 は USB 2.0/USB 3.1 で動作します。

USB 2.0/USB 3.1 接続時各最大ビデオ解像度

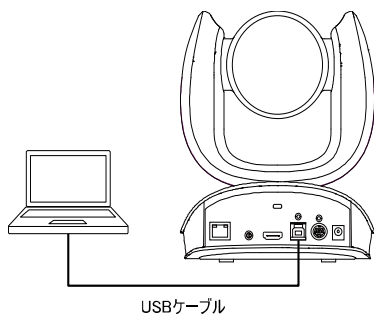

USB 2.0		USB 3.1		HDMI
YUV	M-JPEG	YUV	M-JPEG	
- 640x480 以下の解像度、最大 30fps - 720p, 最大 10fps	- 1080p/60fps	- 最大 1080p/30fps - 720p/60fps	- 最大 4k/30fps - 1080p/60fps	1080p/60fps 1080p/30fps

4. AIカメラは95度の撮影範囲内で参加者を検出し、光学レンズを動作させ映像内の人物を追跡します。AIカメラの視界が遮られるため、カメラをテーブルに置かないでください。推奨設置高さは1.5m以上です。

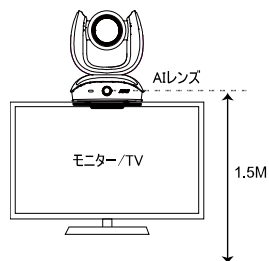

5. IP 機能を使用する場合、カメラ本体の LAN 端子と、ネットワークに接続可能な LAN 端子を LAN ケーブル(非同梱)で接続します。

#### [注]

■ 安定した IP ビデオ品質を確保するため、**CAT 5e の LAN ケーブル**を使用してください。

6. 直接映像を出力する場合、HDMI ケーブルを TV モニターへ接続してください。

#### [注]

■ HDMI は 1080p の解像度のみに対応しています。

■ 最大 4K の RTSP/RTMP 解像度を選択すると、HDMI ストリーミング出力は無効になります。

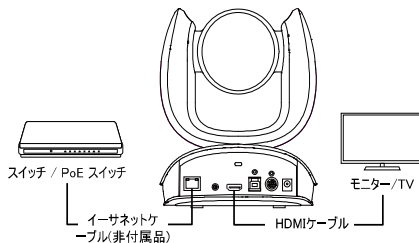

## 操作リモコン

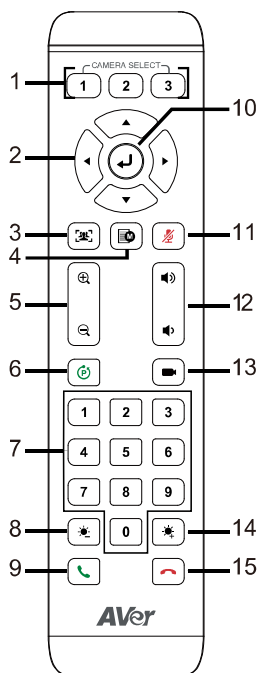

名称	機能
1. カメラ選択	<p>デフォルトではカメラ操作に選択は不要です。</p> <ul style="list-style-type: none"> <li>カメラに番号を割り当てるには、Web インターフェースまたは Room Management の <b>Setting &gt; Camera Binding</b> に進みます。</li> </ul>
2. パン・チルト操作	<p>パンおよびチルト方向を操作します。</p>
3. SmartFrame	<p>押す: 画面内の全員をフレーミングします。 長押し: トラッキングモードを切り替えます。</p> <ul style="list-style-type: none"> <li>SmartFrame アイコンを非表示にするには、<b>Setting &gt; On-Screen Menu &gt; Off</b> に設定します。</li> </ul>
4. OSD メニュー	<ul style="list-style-type: none"> <li>HDMI 出力中、OSD メニューを開閉します。</li> <li>HDMI 出力中、長押しするとメインレンズと AI レンズを切り替えることができます。</li> </ul>
5. ズームイン／アウト	<p>ズームインまたはズームアウトします。</p>
6. プリセット	<ul style="list-style-type: none"> <li>保存: <b>Preset</b> (🔄) を長押しし、保存メッセージ表示後に <b>番号(0-9)</b> を押します。</li> <li>呼び出し: <b>Preset</b> (🔄) を長押ししてから <b>番号(0-9)</b> を押します。</li> </ul>
7. テンキー	
8. 明るさ -	<p>画像の明るさを下げます。</p>
9. 通話／応答	N/A
10. Enter	<ul style="list-style-type: none"> <li>選択内容を確定します。</li> <li>クローズドキャプションに現在の AI 機能を表示します。</li> </ul>
11. ミュート	N/A
12. 音量	N/A
13. プリセット呼び出し	<p>押すたびに設定済みプリセットを切り替えます。</p>
14. 明るさ +	<p>画像の明るさを上げます。</p>
15. 通話終了	N/A

## 壁設置用マウントの取付方法

1. パッケージ同梱の穴開け台紙を参考に、カメラを設置する場所の壁に穴を開けます。
2. ネジ(非付属品)でL-マウントブラケット **A** を壁に固定します。
  - セメント壁の場合: M4 x 20 mm タッピングねじ(x4) + プラスチック円錐アンカー
  - 木製壁の場合: M4 x 20 mm タッピングねじ(x4)
3. L-マウントブラケット **A** + **B** を 2 本のネジ(M4 x 8 mm、付属品)で組み合わせます。
4. L-マウントブラケット組合わせ後、ネジ(非付属品)で L-マウントブラケットの下部を壁に固定します。
  - セメント壁の場合: M4 x 20 mm タッピングねじ(x2) + プラスチック円錐アンカー
  - 木製壁の場合: M4 x 20 mm タッピングねじ(x2)
5. ケーブルを L-マウントブラケットの穴に通し、各ケーブルをカメラの端子に接続します。
6. 残りのネジ(1/4" - 20 L = 7.5 mm、付属品)で、カメラを L-マウントブラケットに固定します。

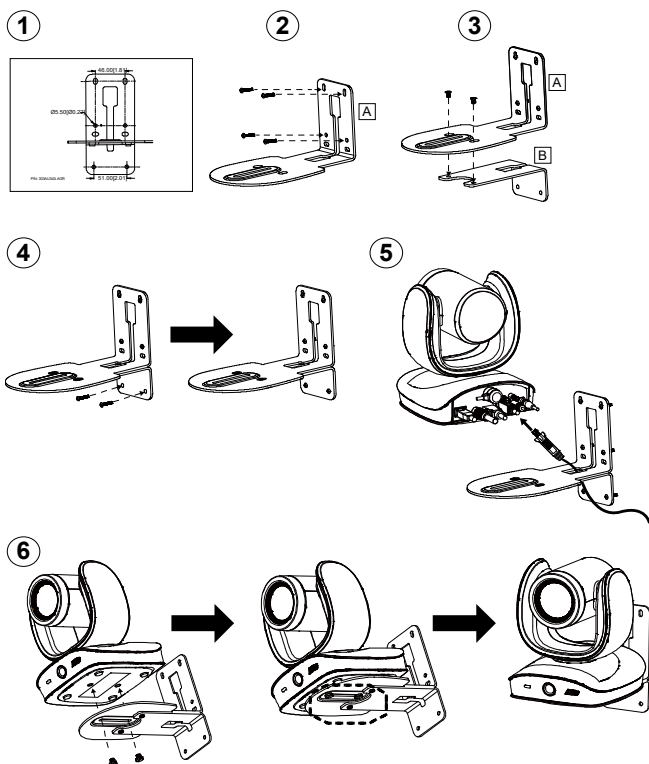

## ビデオ通話をする

CAM570 はプラグアンドプレイデバイスです。

ビデオ会議ソフトを開き、**ビデオ**に CAM570 を選択してください。

## Room Management で設定を構成

1. AVer Download Center (<https://www.aver.com/download-center>) から Room Management(旧 PTZApp 2)をダウンロードしてパソコンにインストールし、ソフトウェアを起動します。
2. 付属の USB ケーブルを使用してデバイスをパソコンに接続します。デバイスは **Device Control** ページに表示されます。
3. **Setting** をクリックして、オーディオとビデオの設定を調整します。  
詳細については、Room Management のユーザーマニュアルを参照してください。

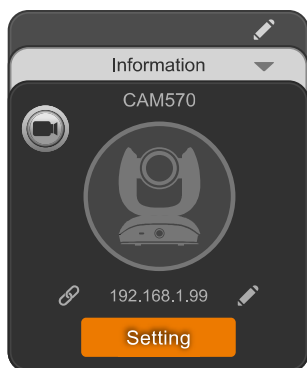

## 패키지 내용물



CAM570

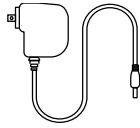

전원 어댑터 및  
전원 플러그



리모컨



AAA 배터리(x2)  
(미국 전용)

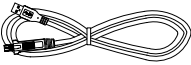

USB 3.1 Type-B 대 Type-A  
케이블 (3m)

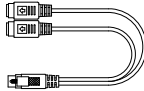

Mini Din 9 대 Mini Din 8  
RS-232 어댑터 케이블

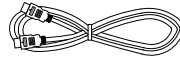

HDMI 케이블 (3m)

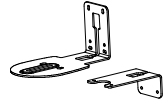

벽면 마운트 키트  
(x2)



M4 x 8mm  
마운트용 나사 (x2)

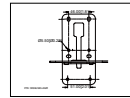

드릴 템플릿

1/4"-20 L=7.5mm  
삼각대 나사 (x2)

## 액세서리 옵션

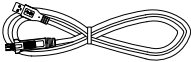

USB 2.0 Type-B 대 Type-A  
케이블 (5 m)



Mini DIN 8-D-Sub  
9 케이블

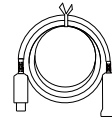

USB 3.1 연장선  
10 m/20 m/30 m

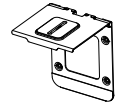

접이식 TV 마운트



천장 마운트\*\*

\*옵션 액세서리는 판매 국가에 따라 다릅니다.

\*\*듀얼 렌즈 카메라로 뒤집어서 설치할 수 없습니다. 천장에 장착하려면 AVer 에서 천장 마운트를 구입해 주시기 바랍니다.

## 개요

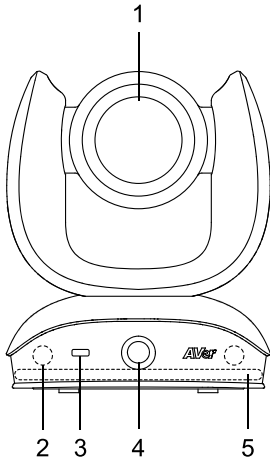

1. 메인 렌즈  
광학 줌
2. 적외선(IR) 센서
3. LED 표시등
4. AI 렌즈  
시야각 95°
5. 마이크 어레이  
오디오 트래킹 전용, 화상 회의용 오디오  
소스로 사용할 수 없음

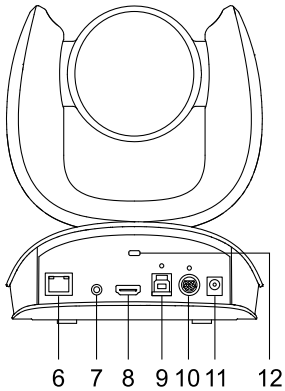

6. PoE 포트 802.3at
7. 오디오 입력 포트
8. HDMI 포트
9. USB 3.1 Type-B 포트
10. RS-232 입/출력 포트
11. DC 전원 잭
12. 켄싱턴 락

# LED 표시등

색상	상태
빨간색 점등	시작/부팅
주황색 점등	대기
파란색 점등	비디오 스트리밍 중
2 초간 파란색 깜빡임	제스처 컨트롤 켜짐
4 초간 파란색 깜빡임	제스처 명령 수행 중

## 설치

1. 카메라를 전원 콘센트에 연결하십시오.

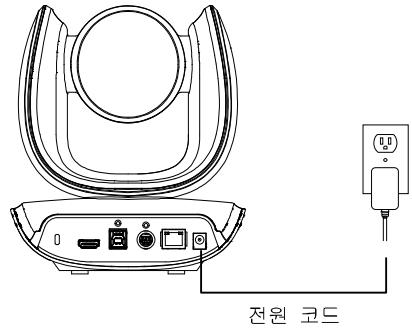

2. 필요한 케이블을 연결하십시오.

### [참고]

- USB 와 RS232 케이블을 동봉된 나사로 고정하십시오.
- 케이블을 고정하기 전에 케이블이 카메라의 커넥터에 잘 연결되었는지 확인하십시오.

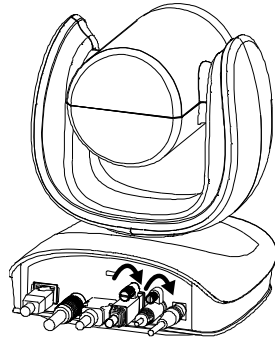

3. 카메라를 컴퓨터/노트북에 연결하십시오.

[참고]

- 패키지에 포함된 USB 3.0 케이블을 이용하십시오.
  - CAM570는 USB 2.0과 호환되는 USB 3.1 포트를 갖고 있습니다.
- USB 2.0 및 USB 3.1 포트의 최대 해상도/fps는 다음과 같습니다.

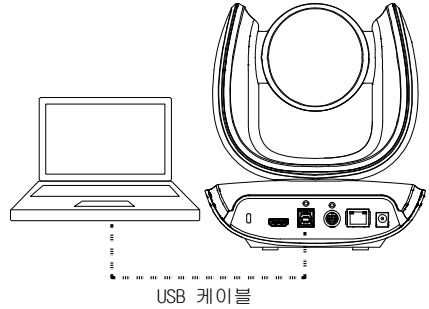

USB 2.0		USB 3.1		HDMI
YUV	M-JPEG	YUV	M-JPEG	
- 해상도 640x480 이하, 최대 30fps - 720p, 최대 10fps	- 1080p/60fps	- 최대 1080p/30fps - 720p/60fps	- 최대 4k/30fps - 1080p/60fps	1080p/60fps 1080p/30fps

4. AI 렌즈는 95도 시야 내에서 참가자를 감지하여 광학 줌 렌즈를 트리거하여 회의실에 있는 사람을 추적하는 데 사용됩니다. AI 렌즈 시야가 차단되므로 카메라를 테이블 위에 올려 놓지 마십시오. 권장 설치 높이는 최소 1.5m입니다.

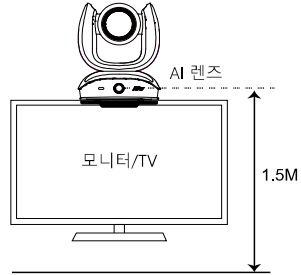

5. IP 스트리밍 및 원격 카메라 제어용 이더넷 케이블을 연결하십시오.

[참고]

- IP 비디오 스트리밍의 안정성을 확보하기 위해 CAT 5e FTP 케이블을 이용하십시오.

6. HDMI 케이블을 TV 모니터에 연결하면 즉시 라이브 동영상을 시청할 수 있습니다.

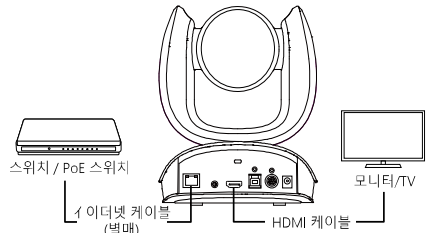

[참고]

- HDMI 포트는 해상도 1080p만 지원합니다.
- 최대 4k의 RTSP/RTMP 해상도를 선택할 경우 HDMI Out 스트리밍이 비활성화됩니다.

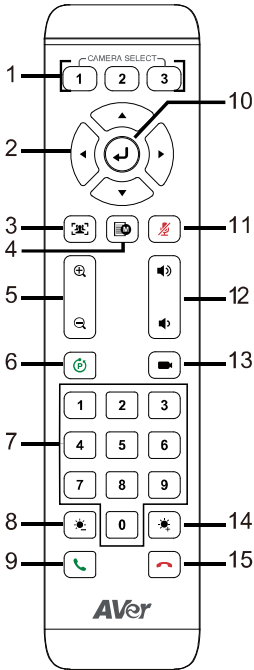

# 리모컨



이름	기능
1. 카메라 선택	기본적으로 카메라를 작동하기 위해 선택할 필요는 없습니다. <ul style="list-style-type: none"> <li>카메라에 번호를 할당하려면 웹 인터페이스 또는 Room Management 에서 <b>Setting &gt; Camera Binding</b> 으로 이동하십시오.</li> </ul>
2. 팬/틸트 제어	카메라의 팬 및 틸트 방향을 제어합니다.
3. SmartFrame	누르기: 화면에 있는 전체 그룹을 프레임링합니다. 길게 누르기: 트래킹 모드를 전환합니다. <ul style="list-style-type: none"> <li>SmartFrame 아이콘  을 숨기려면 웹 인터페이스 또는 Room Management 에서 <b>Setting &gt; On-Screen Menu &gt; Off</b> 으로 설정하십시오.</li> </ul>
4. OSD 메뉴	<ul style="list-style-type: none"> <li>HDMI 출력 중 OSD 메뉴를 열거나 닫습니다.</li> <li>HDMI 출력 중 길게 누르면 메인 렌즈와 AI 렌즈 간에 전환됩니다.</li> </ul>
5. 줌 인/아웃	확대 또는 축소합니다.
6. 프리셋(Preset)	<ul style="list-style-type: none"> <li>프리셋 저장: <b>Preset</b>  을 길게 눌러 저장 메시지가 표시되면 <b>번호(0-9)</b>를 누르십시오.</li> <li>프리셋 불러오기: <b>Preset</b>  을 길게 누른 후 <b>번호(0-9)</b>를 누르십시오.</li> </ul>
7. 숫자 패드	
8. 밝기 -	이미지 밝기를 낮춥니다.
9. 통화/응답	N/A
10. 엔터	<ul style="list-style-type: none"> <li>선택을 확인합니다.</li> <li>자막에 현재 AI 기능을 표시합니다.</li> </ul>
11. 음소거	N/A
12. 볼륨	N/A
13. 프리셋 불러오기	누를 때마다 설정된 프리셋을 순환합니다.
14. 밝기 +	이미지 밝기를 높입니다.
15. 전화 끊기	N/A

## 벽면 마운트 설치

- 패키지에 포함된 드릴링 페이퍼를 이용하여 카메라를 장착하고자 하는 벽면에 구멍을 뚫으십시오.
- 나사(별매)를 이용하여 L-마운트 브라켓 **A**를 벽면에 고정하십시오.
  - 시멘트 벽: M4 x 20 mm 셀프 태핑 나사 (x4) + 플라스틱 원추형 앵커
  - 목재 벽: M4 x 20 mm 셀프 태핑 나사 (x4)
- 그 다음에 L-마운트 브라켓 **A** + **B**를 2 개의 나사(M4 x 8 mm, 패키지에 동봉)로 조립하십시오.
- L-마운트 브라켓을 조립한 후 나사(별매)를 이용하여 L-마운트 브라켓 하단을 벽면에 고정하십시오.
  - 시멘트 벽: M4 x 20 mm 셀프 태핑 나사 (x2) + 플라스틱 원추형 앵커
  - 목재 벽: M4 x 20 mm 셀프 태핑 나사 (x2)
- 케이블을 L-마운트 브라켓 구멍으로 통과시켜 케이블을 케이블에 맞는 연결 포트에 연결하십시오.
- 나머지 나사(1/4" - 20 L = 7.5 mm, 패키지에 동봉)를 이용하여 카메라를 L-마운트 브라켓에 고정하십시오.

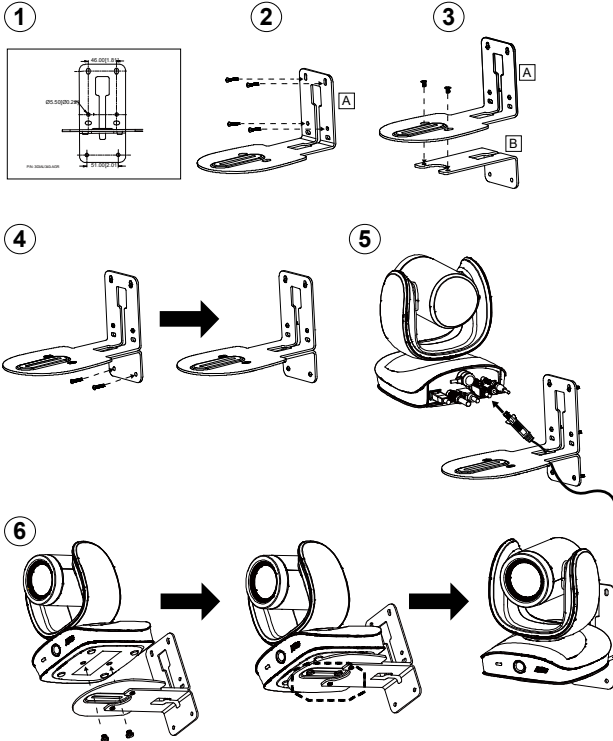

## 영상 통화하기

CAM570은 플러그 앤 플레이 장치입니다. 화상 회의 소프트웨어를 열고 **비디오용 CAM570**을 선택합니다.

### Room Management에서 설정 구성

1. AVer Download Center (<https://www.aver.com/download-center>)에서 Room Management (구 PTZApp 2)를 다운로드하여 컴퓨터에 설치하고 소프트웨어를 실행하십시오.
2. 포함된 USB 케이블을 사용하여 장치를 컴퓨터에 연결하십시오. 장치는 **Device Control** 페이지에 나타납니다.
3. **Setting**을 클릭하여 오디오 및 비디오 설정을 조정하십시오.  
추가 정보는 Room Management 사용 설명서를 참조하십시오.

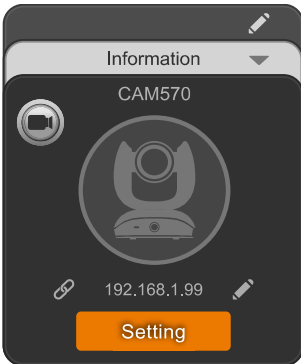

## Contenu de l'emballage



CAM570

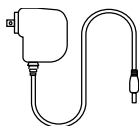

Adaptateur secteur &  
Cordon d'alimentation



Télécommande



Piles AAA (x2)  
(États-Unis  
uniquement)



Câble USB 3.1 Type-B  
vers Type-A (3 m)

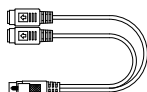

Câble adaptateur Mini  
DIN 9 à Mini DIN 8  
RS-232



Câble HDMI (3 m)

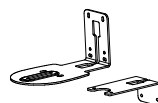

Kit de montage mural  
(x2)



M4 x 8mm  
Vis de montage (x2)

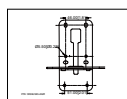

Gabarit de perçage

1/4"-20 L=7.5mm  
Vis de trépied (x2)

## Accessoires en option



Câble USB 2.0 Type-B  
vers Type-A (5 m)



Câble de mini DIN8 à  
D-Sub9

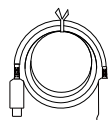

Rallonge USB 3.1  
10 m/20 m/30 m

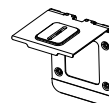

Monture sur TV,  
plante



Monture plafond\*\*

\* Les accessoires en option varient en fonction du pays où ils sont vendus.

\*\* Cette caméra est à deux objectifs et ne peut pas être montée sens dessus-dessous. Pour la monter au plafond, veuillez acheter la monture plafond AVer.

## Vue d'ensemble

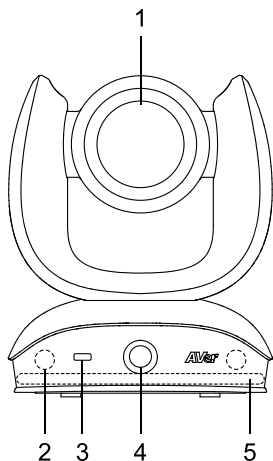

1. Objectif principal  
Zoom optique
2. Capteurs infrarouges (IR)
3. Voyants LED
4. Objectif IA  
Champ de vision de 95°
5. Réseau de microphones  
Uniquement pour le suivi audio, ne peut pas être utilisé comme source audio de visioconférence

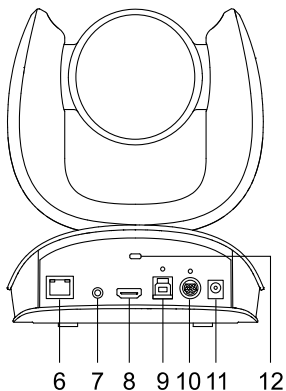

6. Port PoE 802.3at
7. Port d'entrée audio
8. Port HDMI
9. Port USB 3.1 de type B
10. Port E/S RS232
11. Prise d'alimentation CC
12. Dispositif antivol Kensington

## Voyant LED

Couleur	État
Rouge fixe	Démarrage
Orange fixe	Veille
Bleu fixe	Diffusion vidéo
Bleu clignotant pendant 2 secondes	Commande gestuelle activée
Bleu clignotant pendant 4 secondes	Exécution d'une commande gestuelle

## Installation

1. Branchez la caméra sur le secteur.

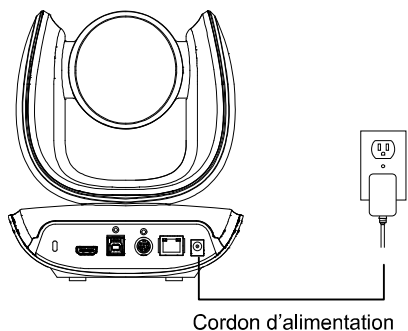

2. Raccordez les câbles nécessaires.

### [Remarques]

- Les câbles USB et RS232 doivent être sécurisés à l'aide des vis placées sur les prises.
- Assurez-vous que le câble est bien connecté au connecteur de la caméra avant de fixer le câble.

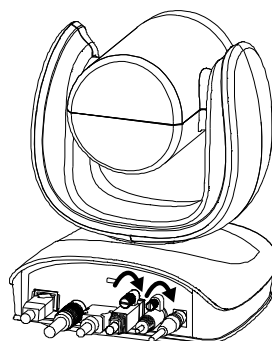

**3. Connectez la caméra à l'ordinateur de bureau/portable.**

**[Remarques]**

- Utilisez le câble USB 3.0 inclus dans l'emballage.
- La CAM570 possède un port USB 3.1 compatible avec l'USB 2.0.

Résolution maximale/fps pour les ports USB 2.0 et USB 3.1 tel indiqué ci-dessous.

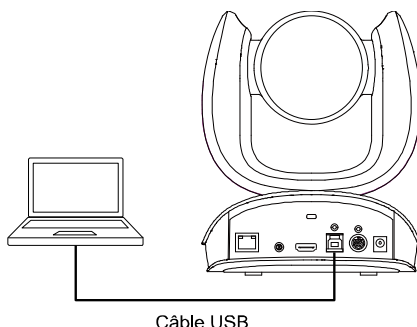

USB 2.0		USB 3.1		HDMI
YUV	M-JPEG	YUV	M-JPEG	
- Résolution de 640x480 ou inférieure, jusqu'à 30 i/s  - 720p, jusqu'à 10 i/s	- 1080p/60fps	- Jusqu'à 1080p/30 i/s  - 720p/60fps	- Jusqu'à 4k/30 i/s  - 1080p/60fps	1080p/60fps  1080p/30fps

4. L'objectif AI est utilisé pour détecter les participants dans son champ de vision de 95 degrés pour déclencher un zoom optique afin de suivre les personnes dans la pièce. Veuillez ne pas mettre la caméra sur la table car la vue de l'objectif AI sera bloquée. La hauteur d'installation suggérée est d'au moins **1,5 m**.

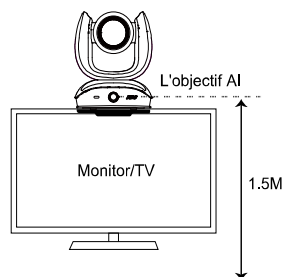

**5. Connectez un câble Ethernet pour le streaming IP et le contrôle à distance de la caméra.**

**[Remarques]**

- Veuillez utiliser un câble FTP CAT 5e pour assurer la stabilité du flux vidéo IP.

**6. Branchez un câble HDMI sur un téléviseur pour voir la vidéo en direct instantanée.**

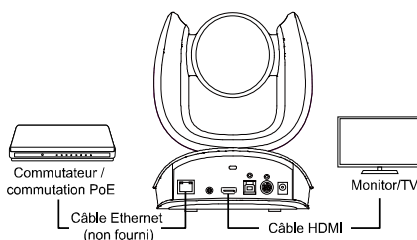

**[Remarques]**

- Le port HDMI ne prend en charge qu'une résolution de 1080p.
- Si vous sélectionnez une résolution RTSP/RTMP de jusqu'à 4k, la diffusion par HDMI sera désactivée.

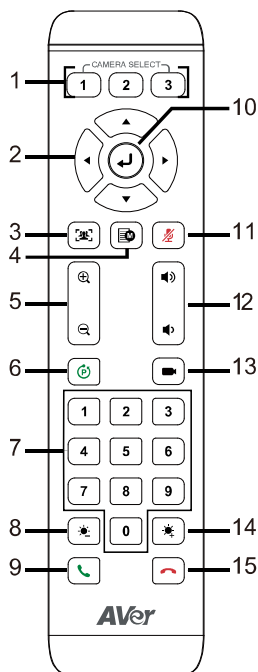

# Télécommande



Nom	Fonction
1. Sélection de la caméra	Aucune sélection n'est requise par défaut. <ul style="list-style-type: none"> <li>Pour attribuer un numéro, accédez à <b>Setting &gt; Camera Binding</b> via l'interface Web ou Room Management.</li> </ul>
2. Commande Pan-Tilt	Contrôle la direction de panoramique et d'inclinaison.
3. SmartFrame	Appuyer pour cadre tout le groupe à l'écran. Maintenez appuyé pour fait défiler les modes de suivi. <ul style="list-style-type: none"> <li>Pour masquer l'icône SmartFrame , allez dans <b>Setting &gt; On-Screen Menu &gt; Off</b> via l'interface Web ou Room Management..</li> </ul>
4. Menu OSD	<ul style="list-style-type: none"> <li>Ouvre ou ferme le menu OSD pendant la sortie HDMI.</li> <li>Maintenez appuyé pour basculer lentre l'objectif principal et l'objectif IA pendant la sortie HDMI.</li> </ul>
5. Zoom avant/arrière	Effectue un zoom avant ou arrière.
6. Préréglage	<ul style="list-style-type: none"> <li>Enregistrer : maintenez <b>Preset</b> , puis appuyez sur un <b>numéro (0-9)</b>.</li> <li>Charger : maintenez <b>Preset</b> , puis appuyez sur un <b>numéro (0-9)</b>.</li> </ul>
7. Pavé numérique	
8. Luminosité -	Diminue la luminosité de l'image.
9. Appel/Réponse	N/A
10. Entrée	<ul style="list-style-type: none"> <li>Confirme une sélection.</li> <li>Affiche la fonction IA actuelle dans les sous-titres.</li> </ul>
11. Muet	N/A
12. Volume	N/A
13. Charger un préréglage	Chaque pression fait défiler les préréglages définis.
14. Luminosité +	Augmente la luminosité de l'image.
15. Raccrocher	N/A

# Installation murale

1. Utilisez le dessin de perçage fourni dans l'emballage pour percer les trous dans le mur où vous voulez installer la caméra.
2. Utilisez les vis (non fournies) pour fixer le support de montage en L **A** au mur.
  - Pour un mur en ciment : Vis autotaraudeuses M4 x 20 mm (x4) + chevilles coniques en plastique
  - Pour un mur en bois : Vis autotaraudeuses M4 x 20 mm (x4)
3. Assemblez ensuite les supports de montage en L **A** + **B** avec 2 vis (M4 x 8 mm, fournies).
4. Après avoir assemblé les supports de montage en L, utilisez des vis (non fournies) pour fixer la partie inférieure des supports de montage en L au mur.
  - Pour un mur en ciment : Vis autotaraudeuses M4 x 20 mm (x2) + chevilles coniques en plastique
  - Pour un mur en bois : Vis autotaraudeuses M4 x 20 mm (x2)
5. Faites passer les câbles par le trou des supports de montage en L et connectez les câbles aux ports de connexion correspondants.
6. Utilisez les vis restantes (1/4" - 20 L = 7,5 mm, fournies) pour maintenir la caméra sur les supports de montage en L.

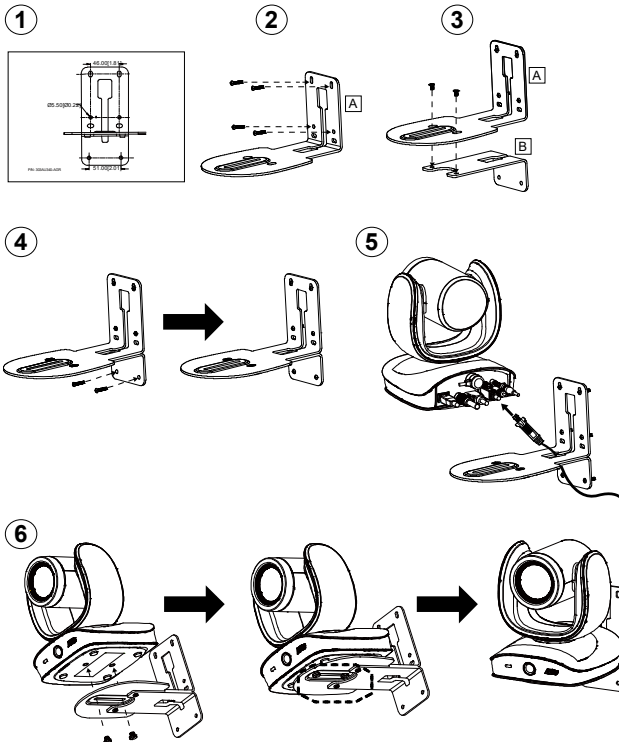

## Passer un appel vidéo

Le CAM570 est un appareil plug-and-play.

Ouvrez votre logiciel de visioconférence et sélectionnez CAM570 pour la **vidéo**.

## Configurer les paramètres dans Room Management

1. Téléchargez et installez Room Management (anciennement PTZApp 2) sur votre ordinateur depuis AVer Download Center (<https://www.aver.com/download-center>), puis lancez le logiciel.
2. Connectez votre appareil à votre ordinateur à l'aide du câble USB fourni. Votre appareil devrait apparaître sur la page **Device Control**.
3. Cliquez sur **Setting** pour régler les paramètres audio et vidéo.  
Pour plus d'informations, veuillez consulter le manuel utilisateur de Room Management.

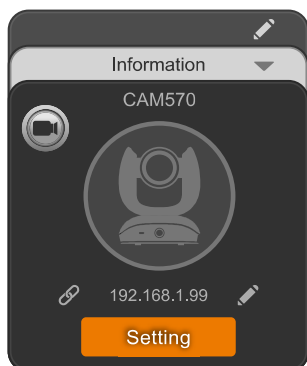

## Contenidos del paquete

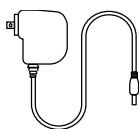
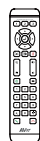

CAM570

Adaptador de corriente y  
Enchufe de alimentación

Mando a distancia

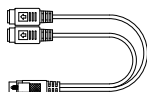
Pilas AAA (x2)  
(Solo para EE. UU.)Cable USB 3.1 Tipo-B a  
Tipo-A (3 m)Cable adaptador RS232  
Mini DIN 9 a Mini DIN 8

Cable HDMI (3 m)

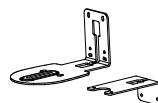
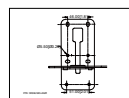
Kit de montaje en  
paredM4 x 8mm  
Tornillos para el montaje  
(x2)1/4"-20 L=7.5mm  
Tornillo de trípode (x2)Plantilla de  
perforación

## Accesorios opcionales

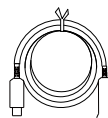
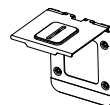
Cable USB 2.0 Tipo-B a  
Tipo-A (5 m)Cable mini-DIN8 a  
D-Sub9Cable extensor USB  
3.1 10 m / 20 m / 30 mSoporte de TV  
plegable

Soporte para techo\*\*

\*Los accesorios opcionales variarán según el país donde se vendan.

\*\*Esta es una cámara de doble lente y no admite la instalación invertida. Para montarla en el techo, adquiera el soporte para montaje en el techo de AVer.

## Vista general

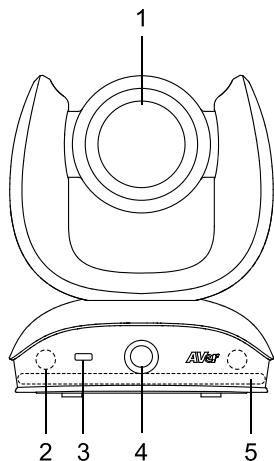

1. Lente principal  
Zoom óptico
2. Sensores IR
3. Indicador LED
4. Lente IA  
Campo de visión de 95°
5. Matriz de micrófonos  
Solo para seguimiento de audio; no se puede utilizar como fuente de audio para videoconferencias

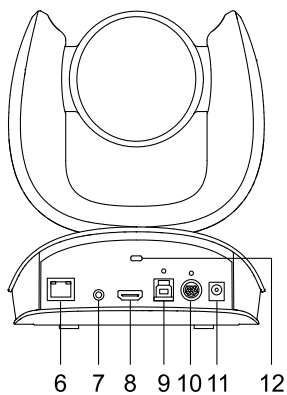

6. Puerto PoE 802.3at
7. Puerto de entrada de audio
8. Puerto HDMI
9. Puerto USB 3.1 Tipo B
10. Puerto de entrada/salida RS-232
11. Conector de alimentación CC
12. Bloqueo Kensington

## Indicador led

Color	Estado
Rojo fijo	Inicio
Naranja fijo	En espera
Azul fijo	Transmisión de vídeo
Azul intermitente durante 2 segundos	Control por gestos activado
Azul intermitente durante 4 segundos	Ejecutando un comando por gestos

## Instalación

1. **Conecte la cámara al enchufe de la fuente de alimentación.**

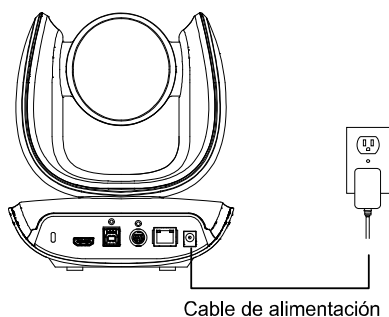

2. **Conecte los cables necesarios.**

### [Notas]

- Asegure los cables USB y RS232 con los tornillos correspondientes.
- Asegúrese que el cable esté bien conectado al conector de la cámara antes de fijar el cable.

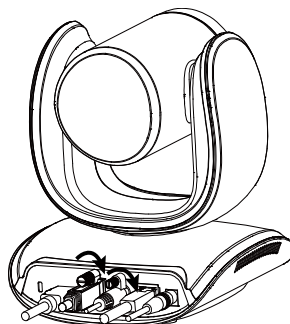

**3. Conecte la cámara al ordenador/portátil.**

**[Notas]**

- Use el cable USB 3.0 incluido en el paquete.
- CAM570 tiene el puerto USB 3.1 que es compatible con USB 2.0.

La resolución máximo/fps para el puerto USB 2.0 y USB 3.1 se muestran a continuación.

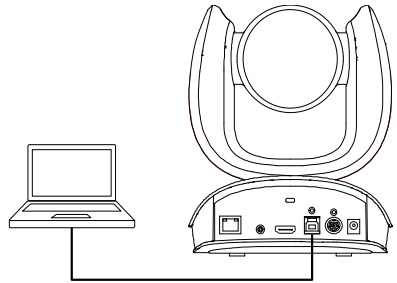

Cable USB

USB 2.0		USB 3.1		HDMI
YUV	M-JPEG	YUV	M-JPEG	
- Resolución de 640x480 o inferior, hasta 30fps  - 720p, hasta 10fps	- 1080p/60fps	- Hasta 1080p/30fps  - 720p/60fps	- Hasta 4k/30fps  - 1080p/60fps	1080p/60fps  1080p/30fps

4. La lente de IA se utiliza para detectar participantes dentro de su campo de visión de 95 grados para activar la lente de zoom óptico para rastrear a las personas en la habitación. No coloque la cámara sobre la mesa porque la vista de la lente de IA se bloqueará. La altura de instalación sugerida es de al menos **1,5 m**.

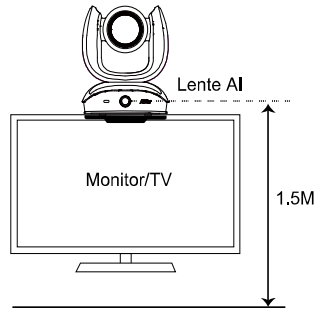

**5. Conecte el cable Ethernet para el streaming IP y el control de cámara de forma remota.**

**[Notas]**

- Para asegurarla estabilidad del streaming de vídeo IP, por favor use el cable CAT 5e FTP.

**6. Conecte un cable HDMI a un monitor de TV para tener vídeo en vivo al instante.**

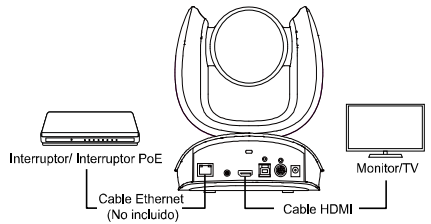

**[Notas]**

- El puerto HDMI solo admite la resolución 1080p.
- Si selecciona RTSP/RTM con resolución de hasta 4K, se desactivará la transmisión de salida HDMI.

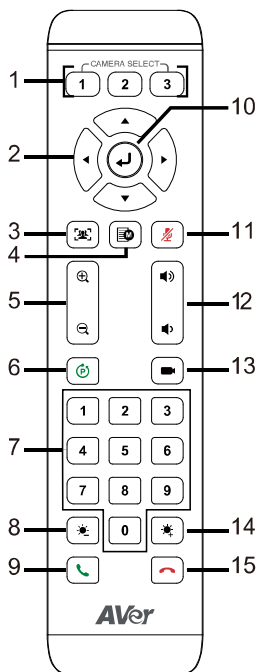

## Mando a distancia



Nombre	Función
1. Selección de cámara	No se requiere selección por defecto. <ul style="list-style-type: none"> <li>Para asignar un número, vaya a <b>Setting &gt; Camera Binding</b> en la interfaz web o Room Management.</li> </ul>
2. Control Pan-Tilt	Controla la dirección de paneo e inclinación.
3. SmartFrame	Pulsar para encuadra a todo el grupo. Mantener pulsado para alterna los modos de seguimiento. <ul style="list-style-type: none"> <li>Para ocultar el icono SmartFrame , vaya a <b>Setting &gt; On-Screen Menu &gt; Off</b> en la interfaz web o Room Management..</li> </ul>
4. Menú OSD	<ul style="list-style-type: none"> <li>Abre o cierra el menú OSD durante la salida HDMI.</li> <li>Mantenga pulsado para cambiar entre la lente principal y la lente de IA durante la salida HDMI.</li> </ul>
5. Zoom +/-	Acerca o aleja la imagen.
6. Preajuste	<ul style="list-style-type: none"> <li>Guardar: mantenga <b>Presets</b>  y pulse un <b>número (0-9)</b>.</li> </ul>
7. Teclado numérico	<ul style="list-style-type: none"> <li>Cargar: mantenga <b>Presets</b>  y pulse un <b>número (0-9)</b>.</li> </ul>
8. Brillo -	Reduce el brillo de la imagen.
9. Llamar/Responder	N/A
10. Enter	<ul style="list-style-type: none"> <li>Confirma una selección.</li> <li>Muestra la función de IA actual en los subtítulos.</li> </ul>
11. Silencio	N/A
12. Volumen	N/A
13. Cargar preajuste	Cada pulsación recorre los preajustes definidos.
14. Brillo +	Aumenta el brillo de la imagen.
15. Colgar	N/A



## Hacer una videollamada

El CAM570 es un dispositivo plug and play.

Abra su software de videoconferencia y seleccione CAM570 para el **video**.

## Configurar ajustes en Room Management

1. Descargue e instale Room Management (anteriormente PTZApp 2) en su computadora desde AVer Download Center (<https://www.aver.com/download-center>) y luego inicie el software.
2. Conecte su dispositivo a la computadora con el cable USB incluido. Su dispositivo debería aparecer en la página **Device Control**.
3. Haga clic en **Setting** para ajustar la configuración de audio y video.  
Para más información, consulte el manual de usuario de Room Management.

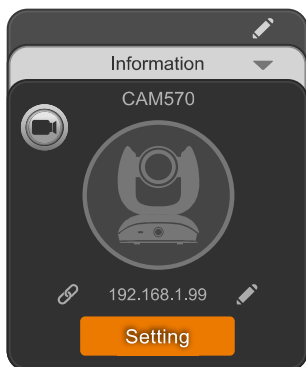

## Комплект поставки



CAM570

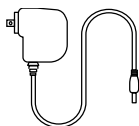

Адаптер питания и  
Электрическая вилка



Пульт ДУ



Батарейки AAA (x2)  
(Только для США)



Кабель USB 3.1 Type-B  
- Type-A (3 м)

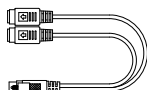

Переходной кабель  
RS232 «Mini DIN 9 - DIN  
8»



Кабель HDMI (3 м)

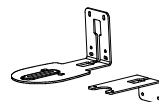

комплект настенного  
монтажа (x2)

M4 x 8mm

Монтажные винты (x2)



1/4"-20 L=7.5mm

Винт штатива (x2)

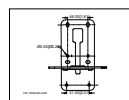

Шаблон для  
сверления

## Дополнительные принадлежности



Кабель USB 2.0 Type-B -  
Type-A (5 м)



Кабель Mini DIN8 /  
D-Sub9

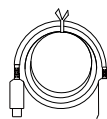

Удлинитель USB 3.1  
(10 м / 20 м / 30 м)

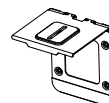

Складное  
крепление для ТВ



Крепление на потолок\*\*

\* Дополнительные аксессуары зависят от страны продажи.

\*\* Эта камера с двумя объективами и не поддерживает монтаж в перевернутом положении. Для монтажа на потолке приобретите потолочное крепление в компании AVer.

## Основные элементы

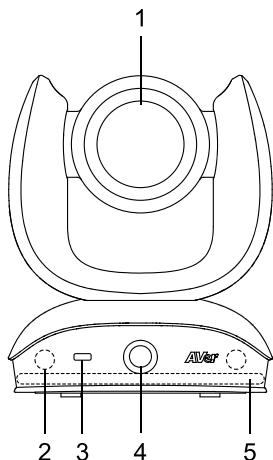

1. Основной объектив  
Оптический зум
2. ИК-датчики
3. Светодиодный индикатор
4. Объектив AI  
Угол обзора 95°
5. Микрофонный массив  
Только для аудиотрекинга, не может использоваться как источник звука для видеоконференций

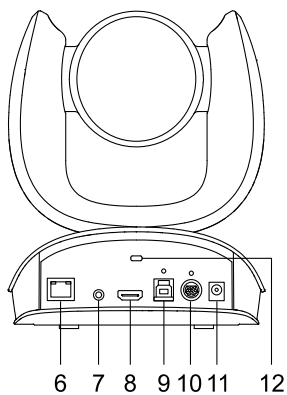

6. Порт PoE 802.3at
7. Порт аудиовхода
8. Порт HDMI
9. Порт USB 3.1 (типа B)
10. Порт ввода/вывода RS232
11. Разъём питания постоянного тока (DC)
12. Замок Kensington

## Светодиодный индикатор

Цвет	Состояние
Красный постоянно	Запуск
Оранжевый постоянно	Режим ожидания
Синий постоянно	Передача видео
Синий мигает 2 секунды	Управление жестами включено
Синий мигает 4 секунды	Выполнение жестовой команды

## Установка

1. Подсоедините камеру к электророзетке.

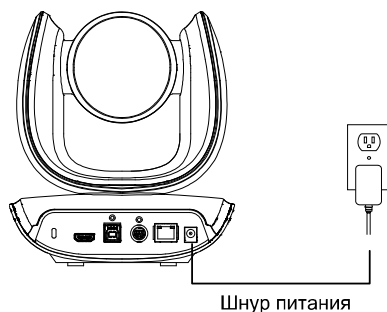

2. Подключите необходимые кабели.

### [Примечания]

- Закрепите кабели USB и RS232 встроенными винтами.
- Перед закреплением кабеля убедитесь в надежности подсоединения кабеля к разъему камеры.

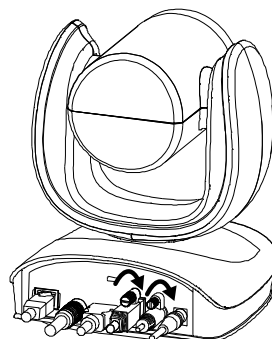

### 3. Подключите камеру к компьютеру/ноутбуку.

#### [Примечания]

- Используйте кабель USB 3.0, входящий в комплект поставки.

- Камера CAM570 имеет порт USB 3.1, совместимый с USB 2.0.

Ниже приведены макс. разрешение и скорость передачи кадров для портов USB2.0 и USB3.1.

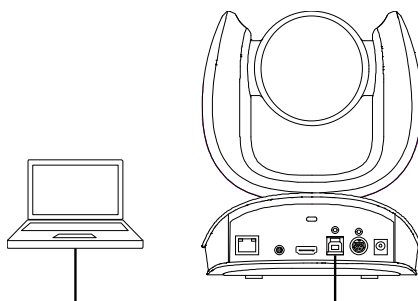

Кабель USB

USB 2.0		USB 3.1		HDMI
YUV	M-JPEG	YUV	M-JPEG	
- 640x480 или менее, до 30 кадр/с. - 720р, до 10 кадр/с	- 1080р/60fps	- до 1080р/30 кадр/с - 720р/60fps	- до 4к/30 кадр/с - 1080р/60fps	1080р/60fps 1080р/30fps

4. Объектив AI используется для обнаружения участников в пределах его поля обзора 95 градусов, чтобы активировать объектив с оптическим зумом для отслеживания людей в комнате. Не кладите камеру на стол, потому что обзор объектива AI будет заблокирован. Рекомендуемая высота установки - не менее **1,5 м.**

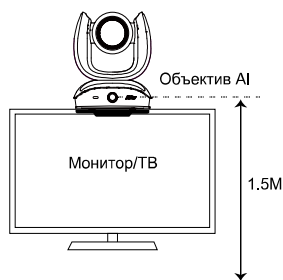

5. Подключите кабель RJ45 для IP-трансляции и дистанционного управления камерой.

#### [Примечания]

- Чтобы обеспечить стабильность IP-трансляции видео используйте кабель FTP категории 5е.

6. Подключите кабель HDMI к телевизору, чтобы получить видеобразное изображение в режиме реального времени.

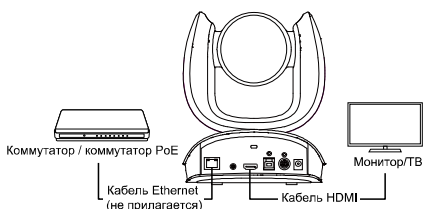





#### [Примечания]

- Порт HDMI поддерживает только разрешение 1080р.

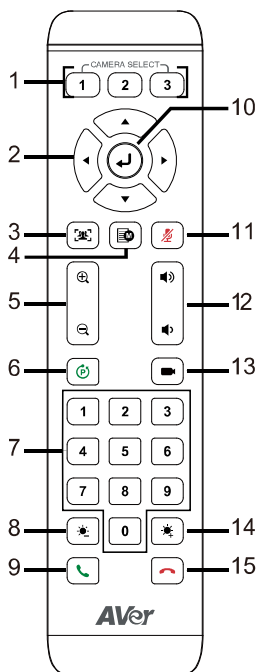
- При выборе разрешения RTSP/RTMP до 4к потоковая передача через HDMI будет отключена.

## Пульт ДУ



Название	Функция
1. Выбор Камеры	<p>По умолчанию для работы камеры не требуется выбор.</p> <ul style="list-style-type: none"> <li>Чтобы присвоить камере номер, перейдите в <b>Setting &gt; Camera Binding</b> в веб-интерфейсе или в Управление комнатой.</li> </ul>
2. Управление Панорамированием/ Наклоном	Управление направлением панорамирования и наклона.
3. SmartFrame	<p>Нажмите, чтобы показать всю группу на экране. Нажмите и удерживайте, чтобы переключаться между режимами отслеживания.</p> <ul style="list-style-type: none"> <li>Чтобы скрыть значок SmartFrame , перейдите в <b>Setting &gt; On-Screen Menu &gt; Off</b>. в веб-интерфейсе или в Управление комнатой.</li> </ul>
4. Меню OSD	<ul style="list-style-type: none"> <li>Открыть или закрыть меню OSD во время вывода HDMI.</li> <li>Нажмите и удерживайте, чтобы переключиться между основной и ИИ-линзой во время вывода через HDMI.</li> </ul>
5. Увеличение/ Уменьшение	Приближение или отдаление.
6. Предустановка	<ul style="list-style-type: none"> <li>Сохранить предустановку: Нажмите и удерживайте <b>Предустановка</b> , пока на экране не появится сообщение о сохранении, затем нажмите <b>Цифру (0-9)</b>.</li> <li>Загрузить предустановку: Нажмите и удерживайте <b>Предустановка</b> , затем нажмите <b>Цифру (0-9)</b>.</li> </ul>
7. Цифровая Клавиатура	
8. Яркость -	Уменьшить яркость изображения.
9. Вызов/ Ответ	Н/П
10. Ввод	<ul style="list-style-type: none"> <li>Подтвердить выбор.</li> <li>Отобразить текущую функцию ИИ в скрытых субтитрах.</li> </ul>

11. Отключение Звука	Н/П
12. Громкость	Н/П
13. Загрузить Предустановку	При каждом нажатии циклически переключает между определенными предустановками.
14. Яркость +	Увеличить яркость изображения.
15. Положить Трубку	Н/П



## Совершить видеозвонок

Устройство CAM570 поддерживает подключение по принципу plug-and-play.

Откройте программное обеспечение для видеоконференций и выберите CAM570 в качестве устройства для **видео**.

## Настройка параметров в Room Management

1. Загрузите и установите Room Management (ранее PTZApp 2) на свой компьютер с AVer Download Center (<https://www.aver.com/download-center>), затем запустите программу.
2. Подключите устройство к компьютеру с помощью прилагаемого USB-кабеля. Ваше устройство должно отобразиться на странице **Device Control**.
3. Нажмите **Setting**, чтобы настроить параметры аудио и видео.  
Для получения дополнительной информации обратитесь к руководству пользователя Room Management.

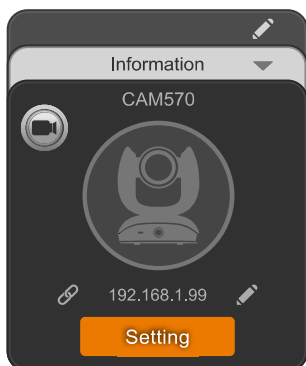

## Isi Paket

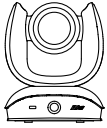

CAM570

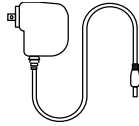

Adaptor Daya &amp; Colokan Listrik

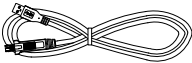

Remote Control

Baterai AAA (x2)  
(Khusus AS)

Kabel USB 3.1 Tipe-B ke Tipe-A (3m)

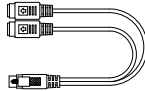

Kabel Adaptor Mini DIN9 ke Mini DIN8 RS232



Kabel HDMI (3m)

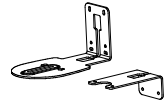

Kit Pemasangan di Dinding

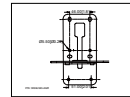
M4 x 8mm  
Sekrup untuk Dudukan  
(x2)Template  
Pengeboran1/4"-20 L=7.5mm  
Sekrup Tripod (x2)

## Aksesori Opsional

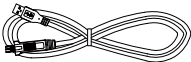

Kabel USB 2.0 Tipe-B ke Tipe-A (5m)

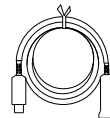
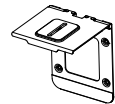

Kabel Mini DIN 8 ke D-Sub9

Ekstensi USB 3.1  
10m/20m/30m

Dudukan TV yang dapat dilipat



Pemasangan di Plafon\*\*

\* Aksesori opsional akan berbeda-beda, tergantung pada negara tempat penjualannya.

\*\* Ini adalah kamera lensa ganda dan tidak mendukung pemasangan terbalik. Untuk memasang di plafon, silakan beli perlengkapan pemasangan plafon dari AVer.

## Ringkasan

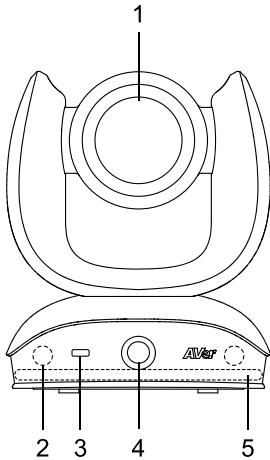

1. Lensa Utama  
Zoom optik
2. Sensor IR
3. Indikator LED
4. Lensa AI  
Sudut pandang 95°
5. Array mikrofon  
Hanya untuk pelacakan audio, tidak dapat digunakan sebagai sumber audio konferensi video

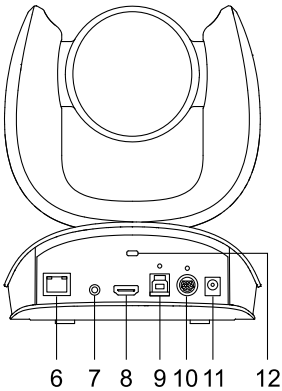

6. Port PoE 802.3at
7. Port Input Audio
8. Port HDMI
9. Port USB 3.1 Tipe B
10. Masuk/Keluar RS232
11. Soket Daya DC 12V
12. Kunci Kensington

# Indikator LED

Warna	Status
Merah menyala	Memulai
Oranye menyala	Siaga
Biru menyala	Streaming video
Biru berkedip selama 2 detik	Kontrol gestur diaktifkan
Biru berkedip selama 4 detik	Menjalankan perintah gestur

## Instalasi

1. Hubungkan kamera ke stopkontak.

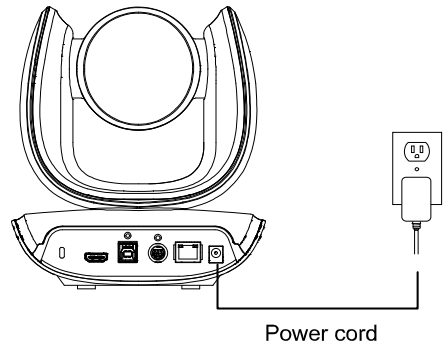

2. Hubungkan kabel yang diperlukan.

### [Catatan]

- Amankan kabel USB dan RS-232 dengan sekrup yang terpasang.
- Pastikan kabel tersambung dengan baik ke konektor pada kamera sebelum mengamankan kabel.

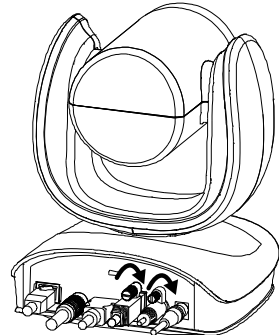

**3. Hubungkan kamera ke komputer/laptop.**

**[Catatan]**

- Gunakan kabel USB 3.0 yang disertakan dalam paket.
- CAM570 memiliki port USB 3.1 yang kompatibel dengan USB 2.0. Resolusi/fps maksimum untuk port USB 2.0 dan USB 3.1 ditunjukkan di bawah ini.

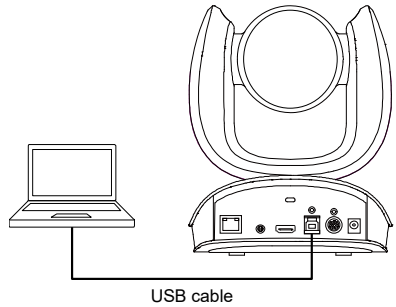

USB 2.0		USB 3.1		HDMI
YUV	M-JPEG	YUV	M-JPEG	
- Resolusi 640x480 atau kurang, hingga 30fps - 720p, hingga 10fps	- 1080p/60fps	- Hingga 1080p/30fps - 720p/60fps	- Hingga 4k/30fps - 1080p/60fps	- 1080p/60fps - 1080p/30fps

- 4. Lensa AI digunakan untuk mendeteksi peserta dalam bidang pandang 95 derajat guna memicu lensa zoom optik untuk melacak orang-orang di dalam ruangan. Jangan meletakkan kamera di atas meja karena pandangan lensa AI akan terhalang. Tinggi pemasangan yang disarankan minimal **1,5 m**.**

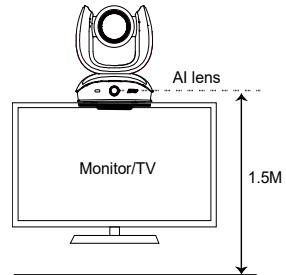

**5. Hubungkan kabel Ethernet untuk streaming IP dan kontrol kamera jarak jauh.**

**[Catatan]**

- Untuk memastikan stabilitas streaming video IP, gunakan kabel FTP CAT 5e.

**6. Hubungkan kabel HDMI ke monitor TV untuk menyaksikan video langsung secara instan.**

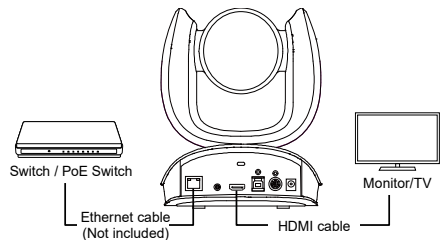

**[Catatan]**

- Port HDMI hanya mendukung resolusi 1080p.
- Jika Anda memilih resolusi RTSP/RTMP hingga resolusi 4k, streaming HDMI out akan dinonaktifkan.

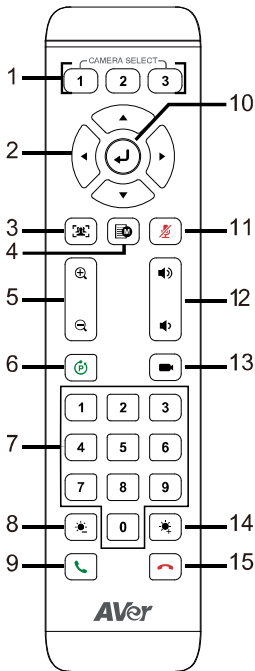

## Remote Control



Nama	Fungsi
1. Pilih Kamera	Tidak diperlukan pemilihan secara default untuk mengoperasikan kamera. <ul style="list-style-type: none"> <li>Untuk menetapkan nomor pada kamera, buka <b>Setting &gt; Camera Binding</b> pada antarmuka web atau di Room Management.</li> </ul>
2. Kontrol Pan-Tilt	Kontrol arah pan (geser horizontal) dan tilt (miring vertikal).
3. SmartFrame	Tekan untuk membingkai seluruh grup di layar. Tekan dan tahan untuk beralih antara mode pelacakan. <ul style="list-style-type: none"> <li>Untuk menyembunyikan ikon SmartFrame , buka <b>P Setting &gt; On-Screen Menu &gt; Off</b> pada antarmuka web atau di Room Management.</li> </ul>
4. Menu OSD	<ul style="list-style-type: none"> <li>Membuka atau menutup menu OSD selama output HDMI.</li> <li>Tekan dan tahan untuk beralih antara lensa utama dan lensa AI selama output HDMI.</li> </ul>
5. Perbesar/Perkecil	Perbesar atau perkecil.
6. Prasetel	<ul style="list-style-type: none"> <li>Untuk menyimpan prasetel: Tekan dan tahan <b>Prasetel</b>  hingga pesan penyimpanan muncul di layar, lalu tekan <b>Nomor (0-9)</b>.</li> <li>Untuk memuat prasetel: Tekan dan tahan <b>Prasetel</b> , lalu tekan <b>Nomor (0-9)</b>.</li> </ul>
7. Tombol Angka	
8. <b>Kecerahan -</b>	Mengurangi kecerahan gambar.
9. Panggil/Jawab	N/A
10. Enter	<ul style="list-style-type: none"> <li>Mengkonfirmasi pilihan.</li> <li>Menampilkan fungsi AI saat ini pada <i>closed caption</i>.</li> </ul>
11. Bisu	N/A
12. Volume	N/A
13. Muat Prasetel	Dengan setiap penekanan, berputar melalui prasetel yang telah ditentukan.
14. Kecerahan +	Increase the image brightness.

15. Tutup Panggilan	N/A
---------------------	-----

## Pemasangan di Dinding

1. Gunakan kertas bor yang disertakan dalam kemasan untuk mengebor lubang di dinding tempat pengguna ingin memasang kamera.
2. Gunakan sekrup (tidak disertakan) untuk mengencangkan braketudukan L **A** di dinding.
  - Untuk dinding semen: sekrup self-tapping M4 x20mm (x4) + jangkar kerucut plastic
  - Untuk dinding kayu: sekrup self-tapping M4 x20mm (x4)
3. Kemudian, rakit braketudukan L **A** + **B** dengan 2 sekrup (M4 x8mm, disertakan dalam kemasan).
4. Setelah memasang braketudukan L, gunakan sekrup (tidak disertakan) untuk mengencangkan bagian bawah braketudukan L di dinding.
  - Untuk dinding semen: sekrup self-tapping M4 x20mm (x2) + jangkar kerucut plastic
  - Untuk dinding kayu: sekrup self-tapping M4 x20mm (x2)
5. Lewatkan kabel melalui lubang pada braketudukan L dan sambungkan kabel ke port koneksi yang sesuai.
6. Gunakan sekrup yang tersisa (1/4"-20 L=7,5mm, disertakan dalam paket) untuk menahan kamera pada braket pemasangan L.

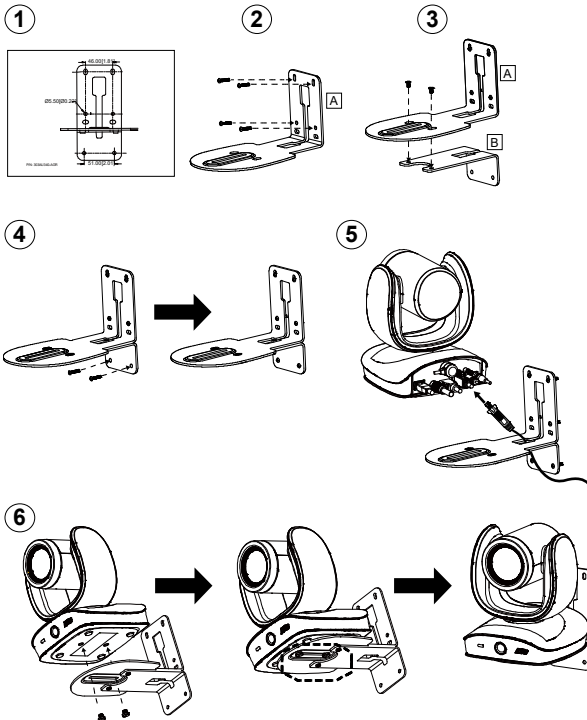

## Melakukan Panggilan Video

CAM570 adalah perangkat plug-n-play. Buka perangkat lunak konferensi video Anda dan pilih CAM570 untuk **Video**.

## Konfigurasikan Pengaturan pada Room Management

1. Unduh dan instal Room Management (sebelumnya PTZApp 2) ke komputer Anda dari Aver Download Center. (<https://www.aver.com/download-center>) dan luncurkan perangkat lunak.
2. Hubungkan perangkat Anda ke komputer menggunakan kabel USB yang disertakan. Perangkat Anda akan muncul di bawah halaman **Device Control**.
3. Klik **Setting** untuk mengontrol pengaturan audio dan video.  
Untuk informasi tambahan, silakan lihat panduan pengguna Room Management.

